

Montageinstruktion, Justering och Underhåll av Korgdörrlås Modell CDL-S – ALT Hiss

1. Innehållsförteckning.

2. Montage Vy.	Sida 1
3. Förutsättningar	Sida 2
4. Montageförutsättningar	Sida 2
5. Verktygsbehov	Sida 2
6. Installation Medbringare Sido-öppnande dörrmodeller	Sida 3
7. Installation Medbringare Central-öppnande dörrmodeller	Sida 4
8. Justering av Fäste till låskontakt	Sida 5-6
9. Justering av Lås på schaktdörrar	Sida 7
10. Slutlig kontroll	Sida 8
11. Service och Underhåll	Sida 8
12. Upplåsningsutrustning (tillägg)	Sida 9

2. Montage Vy.

Korgdörrlåsanordning för
centralöppnande dörrar (Princip bild).

Korgdörrlåsanordning för
sidoöppnande dörrar (Princip bild).

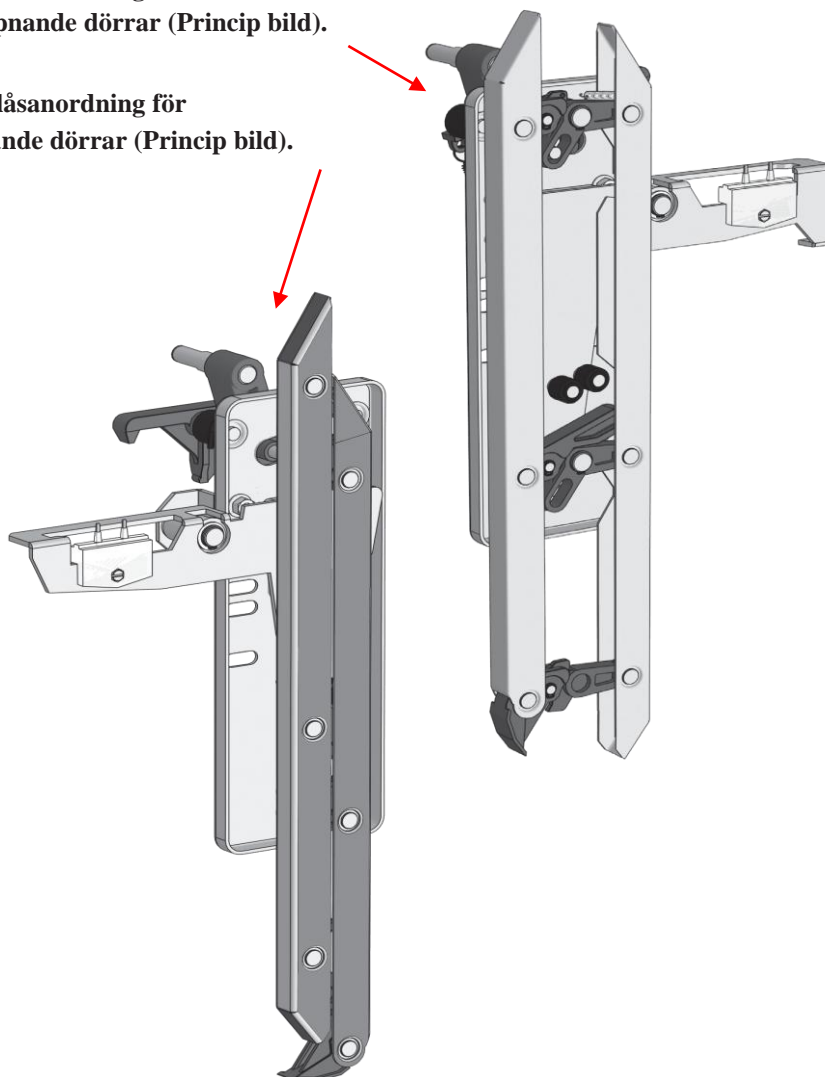

3. Förutsättningar.

Europnorm EN81-20* (UNE EN81-1/2) kräver att, om det horisontella avståndet, mellan inre schaktvägg och korgtröskel, överskrider 0.15m, det finns en anordning som låser korgdörren så att dessa inte kan öppnas av passagerare inifrån hisskorgen.

Dock ska det, i händelse av fel eller annat som orsakar ett oväntat stopp i närhet av plannivå (upplåsningszon), med hissen stillastående och dörroperatör utan spänningsmatning, vara möjligt att manuellt och hel eller delvis, öppna korgdörr och tillhörande schaktdörr inifrån korgen. Villkor för detta är att hissen befinner sig inom normal dörröppningszon.

4. Montageförutsättningar.

- Låsanordningen som beskrivs i denna instruktionsmanual har utvecklats för att fungera för automatisk korgdörr tillsammans med automatisk schaktdörr på samtliga våningsplan och endast med KLEFER dörrmekanismer och VVVF dörroperatörer.
- Innan hisskorgen börjar köras är det viktigt att hisstyrningen ger en ”Stäng”-signal till VVVF-modulen för att tillse att medbringare är ihopdragen och förblir ihopdragen under hissresan.
- Om VVVF-modul förses med nödström (vid strömavbrott) är det nödvändigt att ”Stäng”-signal appliceras till VVVF-modulen under nödevekeringsresan, för att försäkra sig om att medbringaren är ihopdragen.

5. Verktygsbehov.

- Insexnyckel 13.
- Insexnyckel 10.
- Rörnyckel 13.
- Låsringstång
- Skruvmejsel

6. Installation Medbringare Sido-öppnande dörrmodeller.

Bild. 1

Skruva fast korgdörrlåsets bottenplatta med 3st M8x12.

Montera så att centrum på bottenplatta sitter 145mm från kanten på åkvagnen.

För att den undre skruven ska kunna fästas, måste medbringaren vara i utfällt läge. (Se Detalj 1)



Bild.1

Detalj 1

Detalj 2

Detalj 3

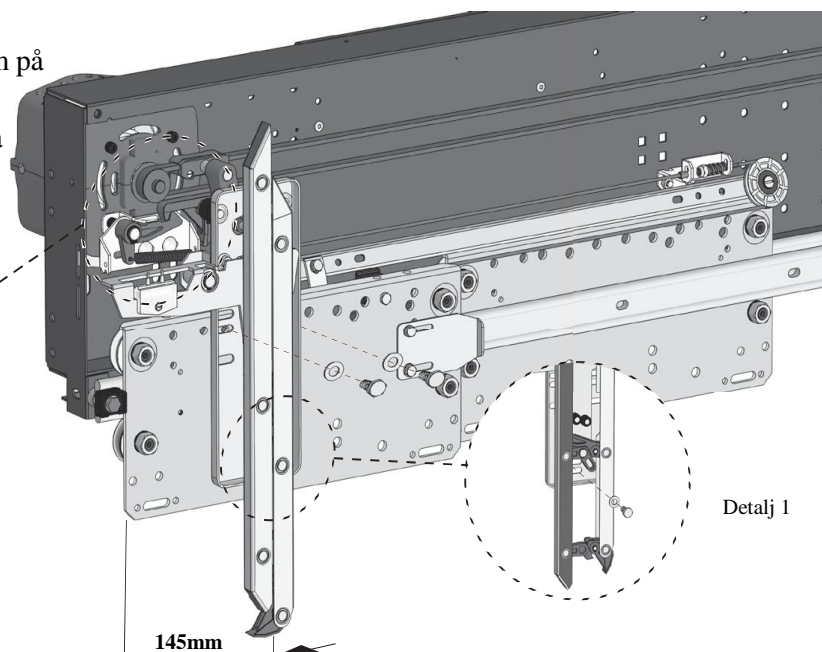
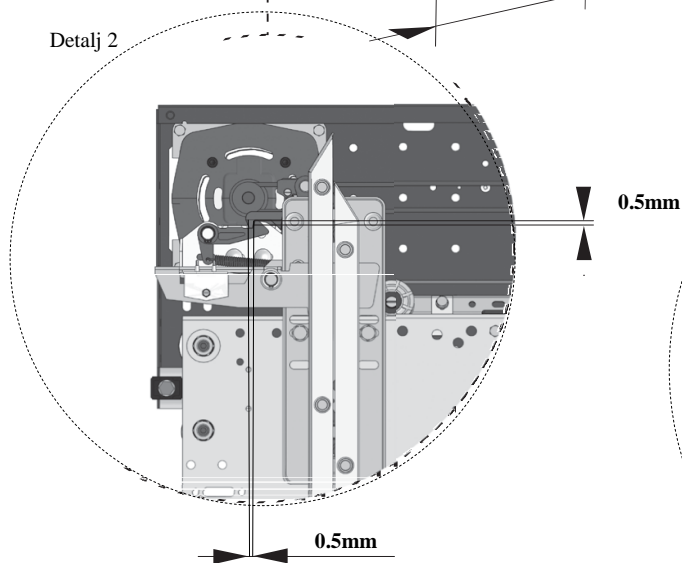

Detalj 2:

Justera låsningens ingrepp med slitsarna i Låsningens fäste, till ett 0.5mm spel mellan hakarna, i både vertikal- och horisontalled.

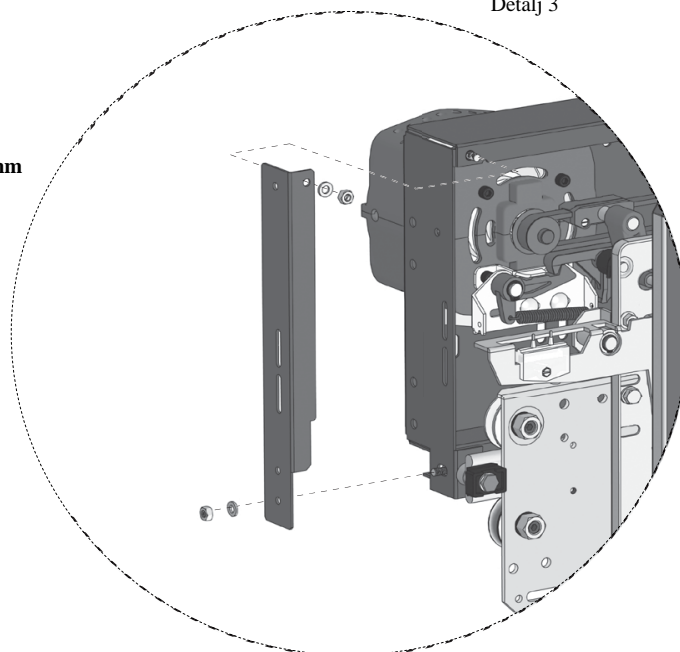

Detalj 3:

Sidoförstärkningen måste fästas till operatören med 2st M6x14 skruvar, som det visas i detalj 3.

7. Installation Medbringare Central-öppnande dörrmodeller.

Bild. 2

På centralöppnande dörrar fästs Korgdörrlåset och låsningens fäste, som det visas i detalj 1. Fäst låshaken med skruvarna. Se detalj 2.

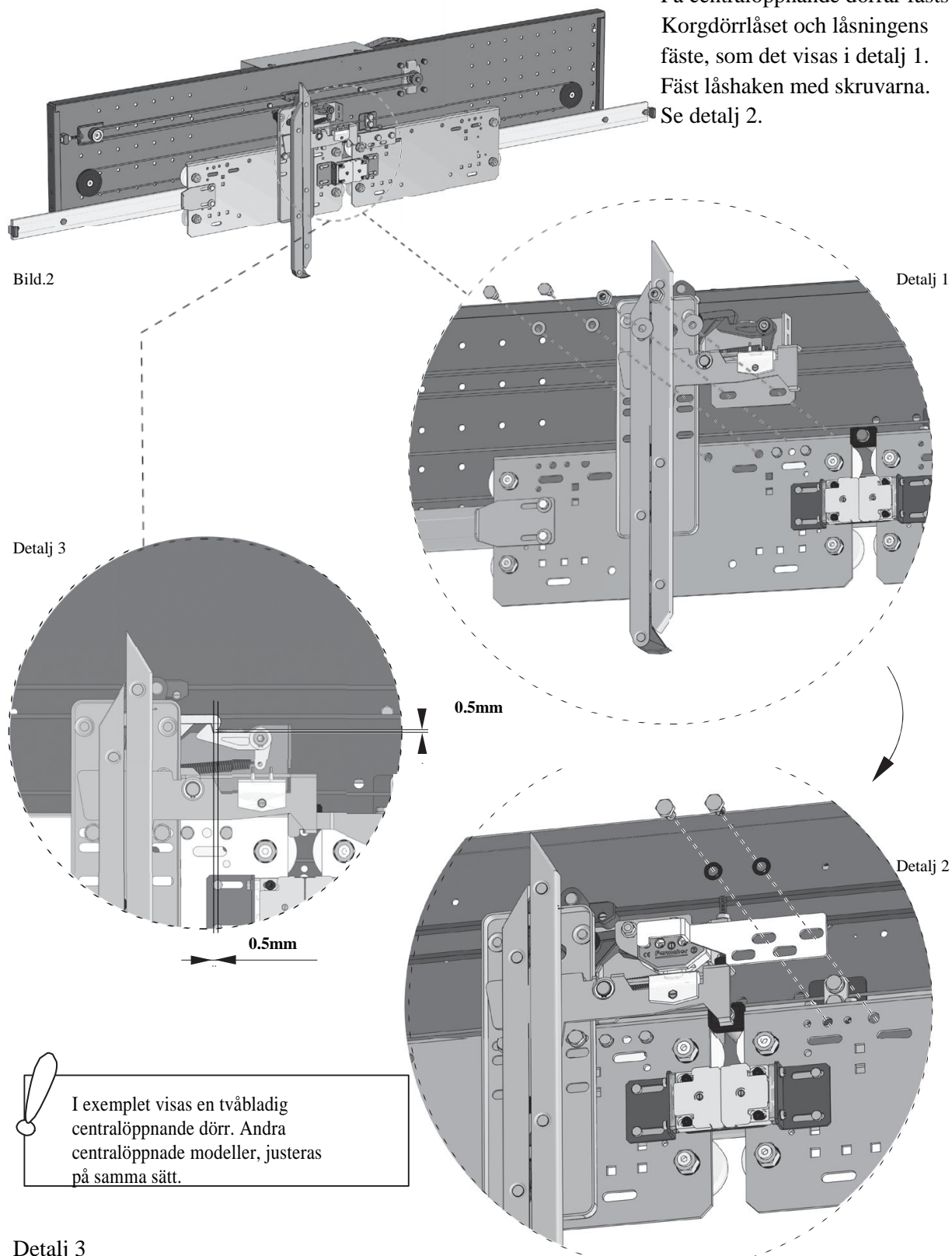

Detalj 3

På samma sätt som sidoöppnande operatörer, ska låsningens ingrepp justeras med slitsarna i låsningens fäste, till ett 0.5mm spel mellan hakarna i både vertikal och horisontalled.

8. Justering av Fäste till låskontakt.

Detalj Bild.3

Justera positionen, på fästet till låskontakten i både vertikalled och i djupled, så att ett korrekt ingrepp erhålls, när låskontakten är i horisontellt läge. Justera gummistoppet (A), för att hålla låskontakten i horisontellt läge.



Bild. 3

Positionsmått mellan låskontakt och fäste till låskontakt.

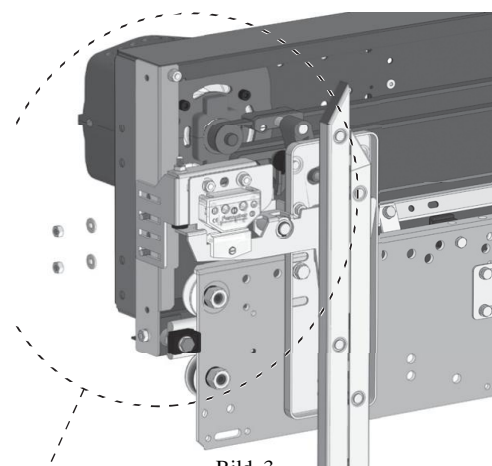
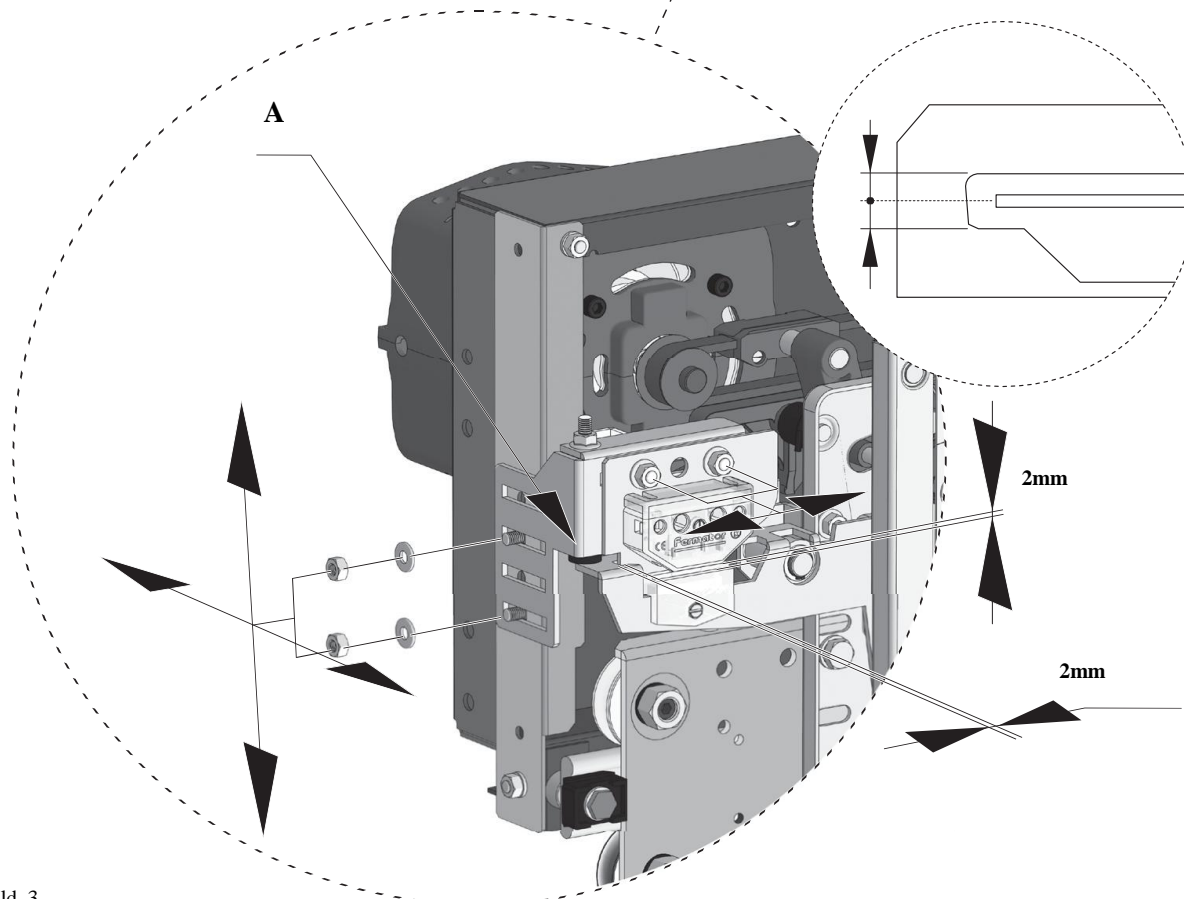

Detalj Bild. 3

Justera fästet till låskontakten med 2mm Horisontellt spel mellan låskontakt och fäste till låskontakt. (Se Detalj Bild. 3)

8. Justering av Fäste till låskontakt forts.



Bild. 4

Detalj Bild.4

Justera positionen, på fästet till låskontakten, i både vertikal- och djupled, så att ett korrekt ingrepp erhålls, när låskontakten är i horisontellt läge.

Justera gummistoppet (A) för att hålla låskontakten i horisontellt läge.

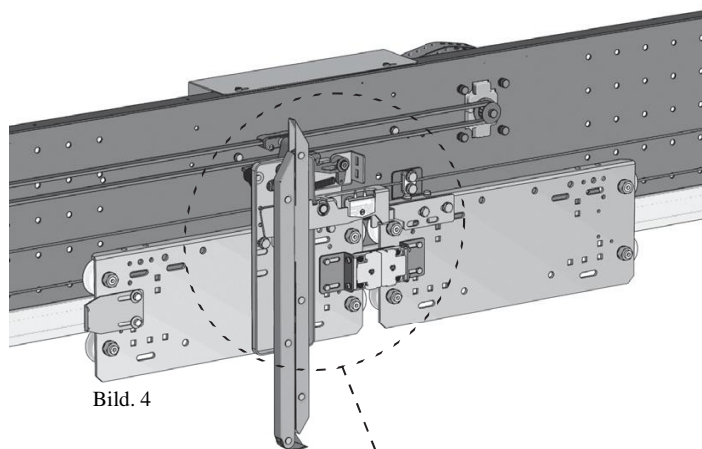
Positionsmått mellan låskontakt och fäste till låskontakt.

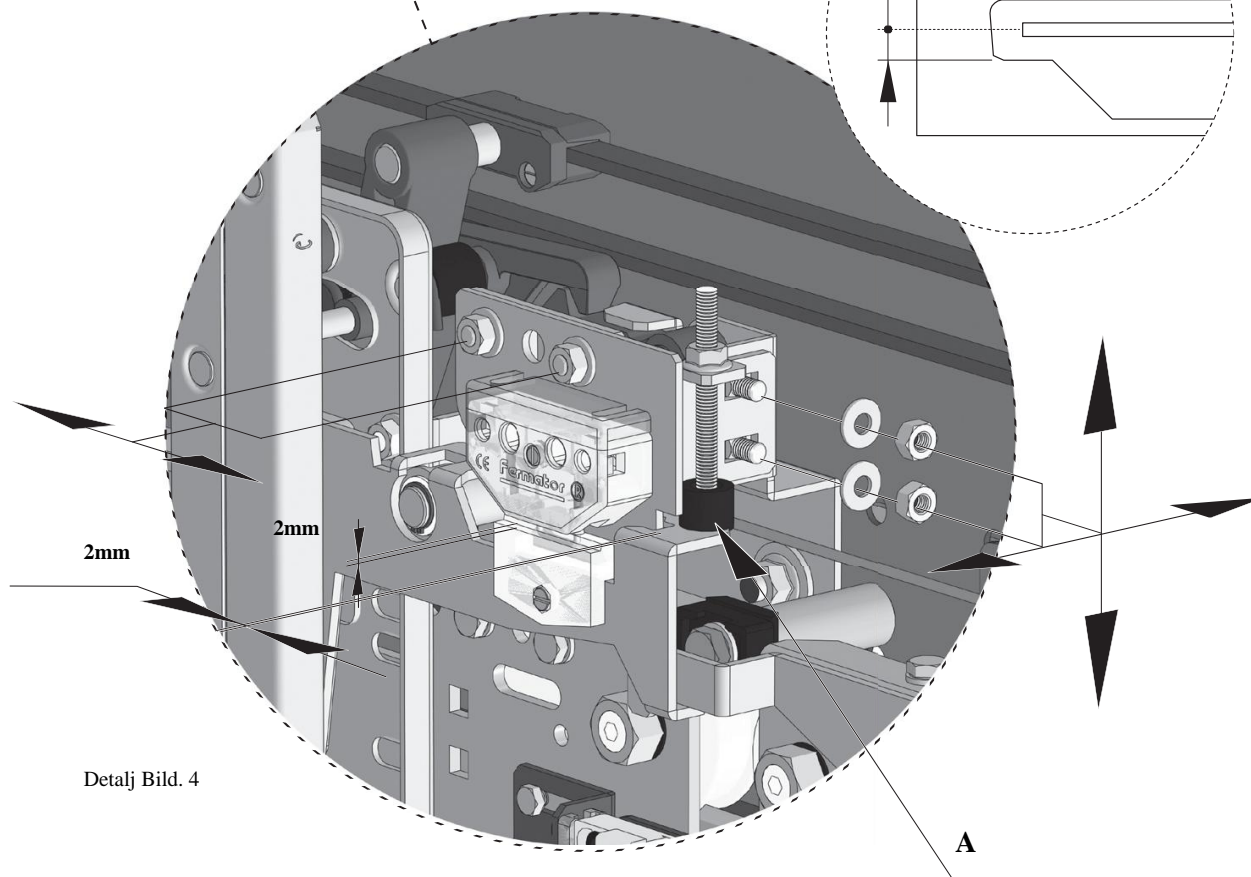
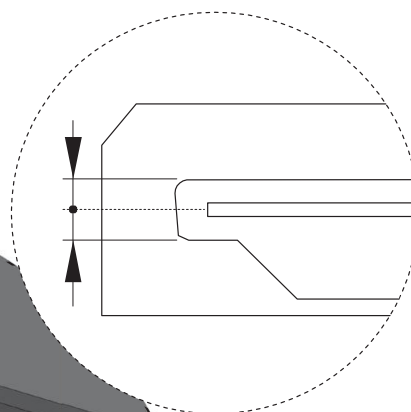

Detalj Bild. 4



I exemplet visas en tvåbladig centralöppnande dörr. Andra centralöppnade modeller, justeras på samma sätt.

Båda de elektriska kontakterna på en centralöppnande dörr måste kopplas in. De måste kopplas i serie!

9. Justering av lås på schaktdörrar.



Bild. 5

Kontrollera att den ihopdragna Medbringaren är helt centrerad mellan schaktdörrens låsrullar. Om medbringaren inte är helt centrerad, justera positionen på låsmekanismen (A).

Bild. 5

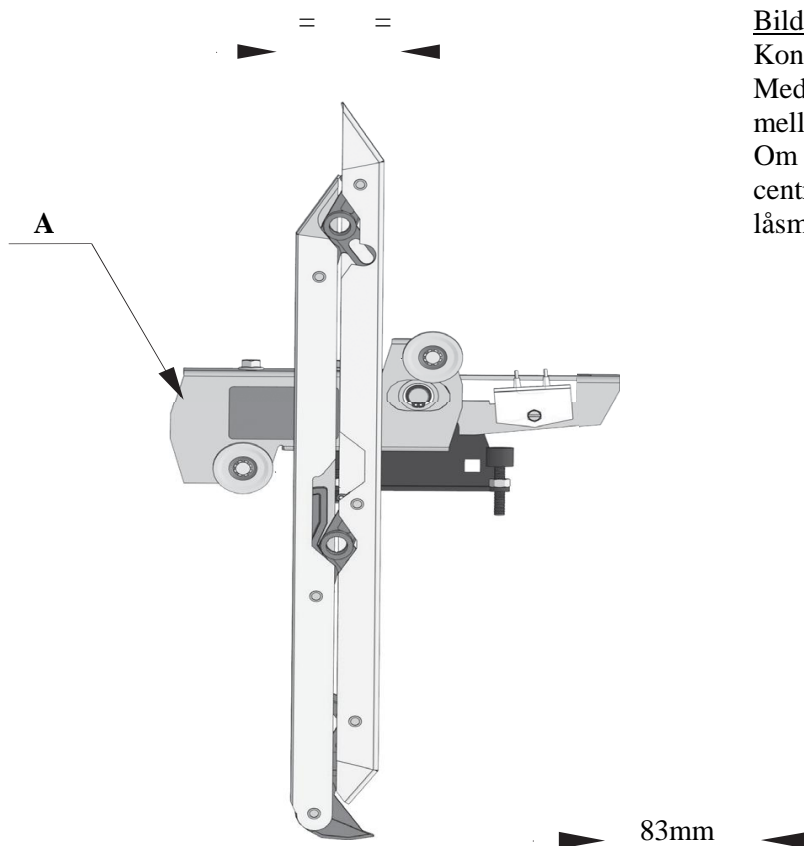

Bild. 6

Justera gummistoppet (B) så att Öppningsavståndet mellan medbringarens armar är 83mm.

Bild. 6

10. Slutlig kontroll.

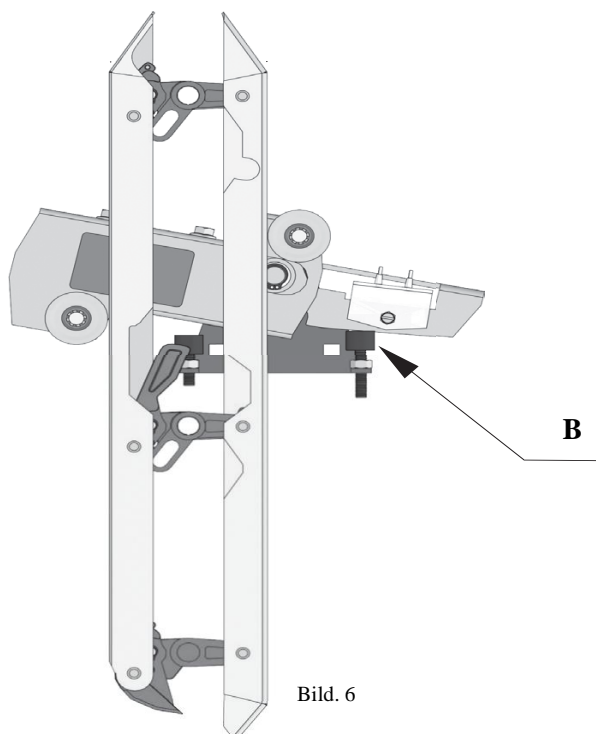
1. När samtliga justeringar av installation är utförda, kontrollera med medbringaren i ihopdraget läge, att den elektriska kontakten är korrekt, med låshaken låst med ett ingrepp på minst 7mm.
2. Kontrollera, med medbringaren i öppet läge och hissen utanför upplåsningszonen, att den elektriska kontakten är korrekt och med ett minsta ingrepp om 7mm på låshaken.
3. När medbringarens armar trycks ihop, kontrollera att låshaken regler upp och tillåter att korgdörren kan öppnas.

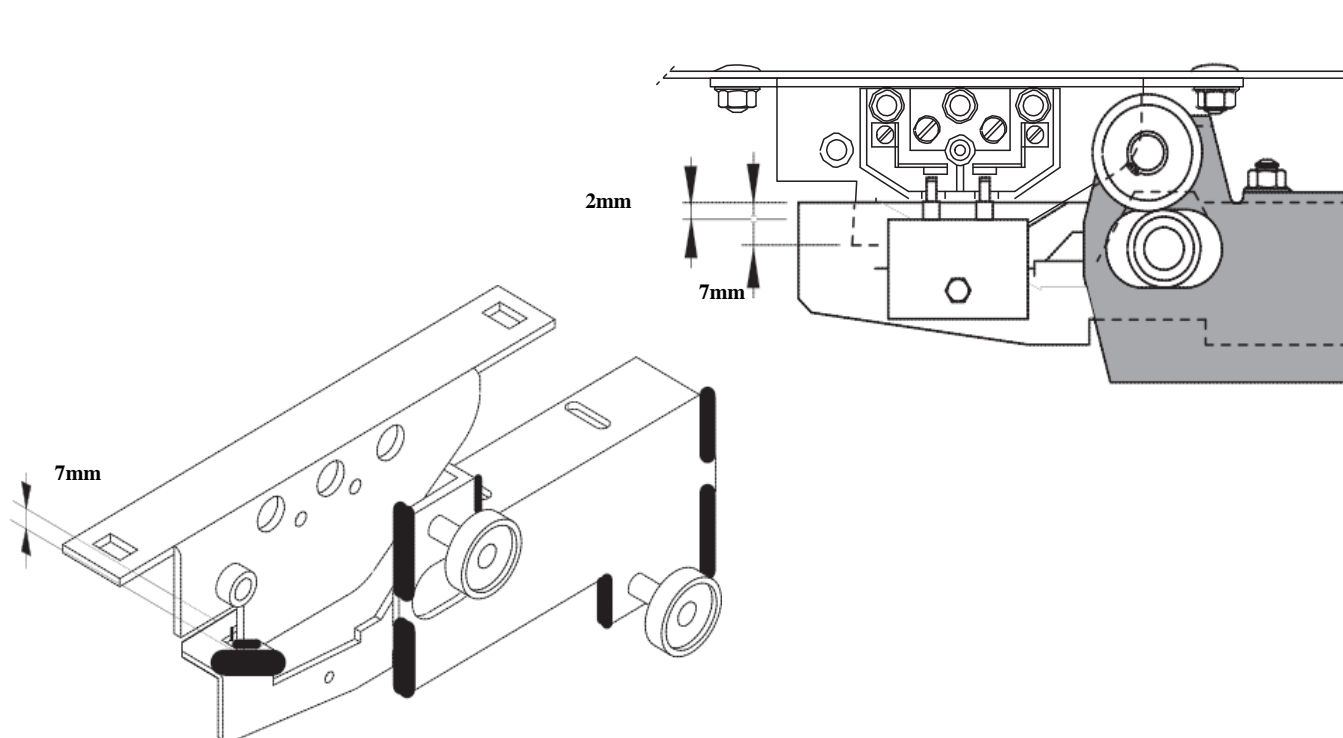

11. Service och Underhåll.

Auktoriserad personal måste utföra följande kontroller vid servicebesök:

1. Verifiera att definierade spel i låsanordning är korrekta och justera vid behov.
2. Verifiera att den elektriska kontakten fungerar och att ingen friktion finns mellan delar.
3. Kontrollera funktionen på korgdörrlåset och kontrollera särskilt status på korgdörrlåsets fjädrar.
4. Byt ut korgdörrlåset, om avvikelser eller defekter upptäcks.

12. Upplåsningssystem (Tillägg).

Ett manuellt upplåsningssystem kan installeras som tillägg.

Om detta är aktuellt, följ denna instruktion:

1. Montera vajer vertikalt i rak linje med medbringaren. (Se Bild.1).
2. Placera självhäftande fästen på likartade avstånd, för att hålla vajer på plats. (Se Bild.2).



Bild. 1



Bild. 2

(Tillverkarens (KLEFER) kommentarer.):

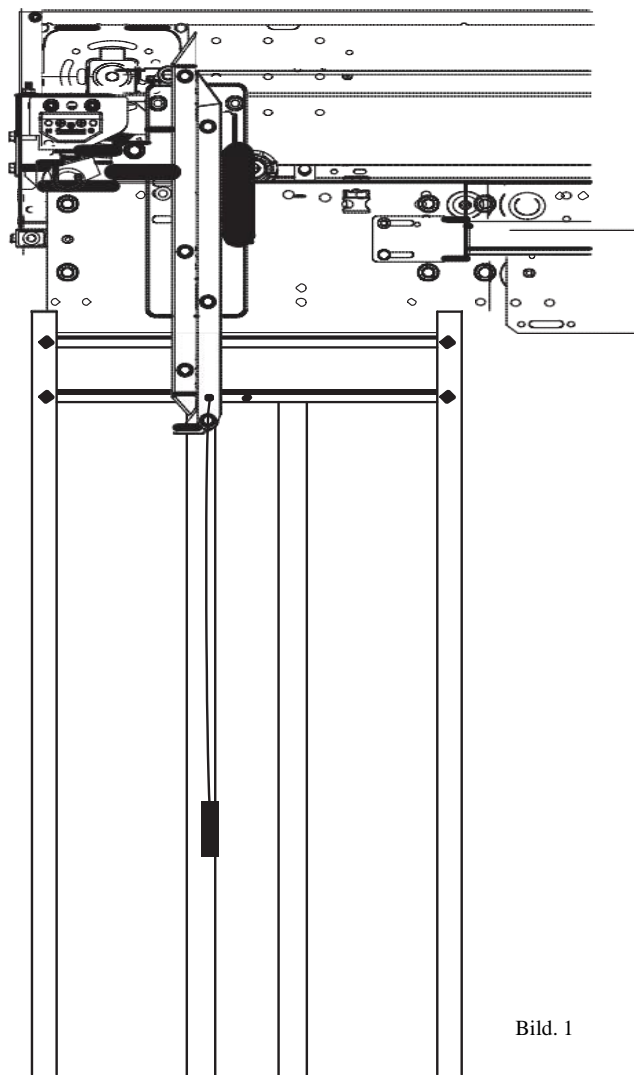
OBSERVERA:

- Någon form av förändring som inte reflekteras i denna manual, måste innan den testas meddelas till vårt ”Technical Department” (KLEFER)
- KLEFER avsäger sig allt ansvar för skador på operatör eller installation, om inte givna instruktioner har följts.
- KLEFER förbehåller sig rätten till modifikation av produktspecifikation för denna tekniska broschyr, utan föregående underrättelse.

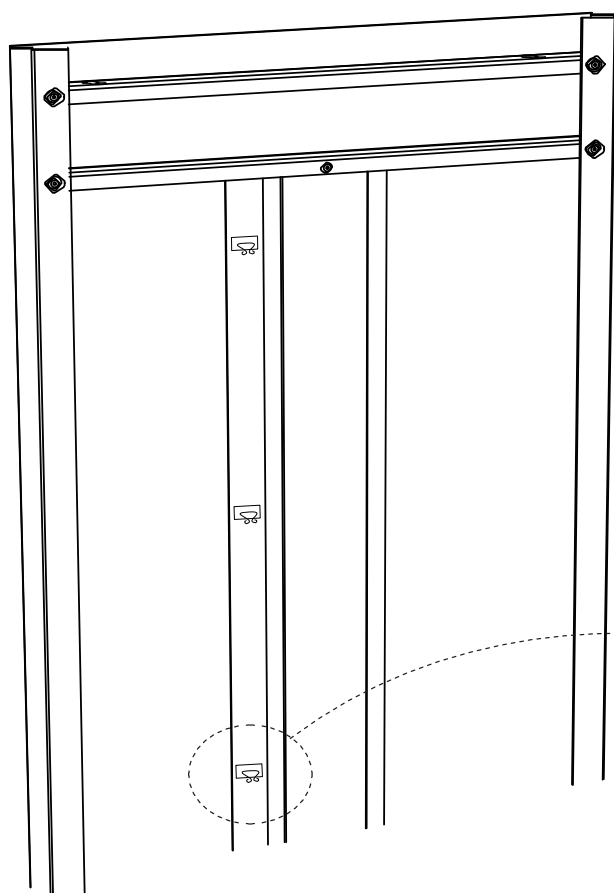
Originaldokument: Klefer Automatic Lift Doors,

Ref. Orginaldokument: Assembly instructions, Adjustment and Maintenance of the Car door lock CDL-S model.

Fri svensk översättning och anpassning: ALT Hiss AB Mars.2018 - Med reservation för översättningsfel.