

Innehållsförteckning Arcode - Driftsättning

Instruktioner för provisorisk körning, driftsättning, adressering av tryckknappar, justering av positioneringsmagneter, driftsättning av dörrstyrning, driftsättning av automatisk nödmanöver, driftsättning av brandlarm, alternativ finjustering stannplansnoggrannhet, för hissar med Arcode styrsystem.

<u>Beskrivning:</u>	<u>Sida:</u>	<u>Sidor/Dok:</u>
0. Innehållsförteckning	1-2	2
1. Provisorisk körning Linhiss – ALT Arcode EN81-20	3-6	4
2. Igångkörning Linhiss – ALT Arcode EN81-20	7-26	20
3. Inställning i Korg- och Anropstblåer ALT Arcode	27-28	2
4. Magnetplacering ALT Arcode Linhiss 3-n plan	29-30	2
5. Driftsättning Dörrstyrning Klefer VF7 ALT Arcode / ARL700	31-34	4
6. Driftsättning/Kontroll Automatisk Nödmanöver ALT Arcode	35-38	4
7. Driftsättning/Kontroll Brandlarm ALT Arcode	39-46	8
8. Instruktion – Finjustering Stannplansnoggrannhet ALT Arcode	47-50	4
9. Anteckningar	51	1

ALT ARCODE EN81-20



Provisorisk Körning Linhiss – ALT Arcode

1. Elskåp, Maskineri, Hängkablar, Groplåda och Provisorisk matning:

- 1.1 Montera elskåp och linhissmaskineri på avsedda platser. Se uppställningsritning. Vid montage och hantering av hissmaskinen, var uppmärksam på att pulsgivarkabeln (**Bild 1.**), inte kommer i kläm eller skadas.
- 1.2 Montera hängkabelfästen och hängkablar på schaktvägg.
- 1.3 Anslut elskåp och hissmaskineri (motor, bromsar, termistor, bromsmotstånd och pulsgivare) enligt inkopplingsunderlaget. Inkoppling av motorn måste utföras enligt inkopplingsunderlaget. **OBS!! Denna koppling är den enda som fungerar för en synkronmotor.**
- 1.4 Montera groplåda och dess inspektionshandtag i schaktgrop (**Bild 2.**). Notera placeringen av inspektionshandtaget i gropan! Se **Kap 6 "Komponentplacering..."** i instruktionen **"Igångkörning Linhiss- ALT Arcode"**.
Förlägg kablager till apparatskåpet och anslut kablager från groplåda till apparatskåpet enligt inkopplingsunderlaget.
- 1.5 Montera och anslut Hastighetsregulator mekaniskt samt anslut den elektriskt, enligt inkopplingsunderlaget.
- 1.6 Montera provisoriskt hissens taklåda på bärramen och anslut hängkablarna i taklådan. Anslut därefter hängkablar i apparatskåpet, på plintkortet (**Bild 3.**), enligt inkopplingsunderlaget.
- 1.7 Anslut inkommande provisorisk matning till Huvudkopplaren Q och jordskenan.
- 1.8 Information: Arcode-systemet (**Bild 4.**) är en integrerad frekvens- och hisstyring, i samma kapsling.

2. Provisorisk Körning via Inspektionshandtag i taklåda:

- 2.1 Provisorisk körning sker med hjälp av Inspektionshandtaget, som är förmonterat i hissens taklåda. (**Bild 5.**)
- 2.2 Hissens säkerhetskrets är byglad från fabrik. Byglingar i säkerhetskretsen finns i groplåda, i apparatskåp och i taklåda. Schaktets dörrkrets(ar) är byglad via det kortslutningsstycke, som sitter i änden på den förmonterade, första schaktstamsdelen, i apparatskåpet.
- 2.3 Ställ inspektionsvredet i inspektionshandtaget (**Bild 6a och 6b.**) i läge "Inspektion".

3. Provkörning av linhissmotor:

- 3.1 Vid montage av ny hiss eller vid ombyggnad av hiss, där man byter hissmaskin och/eller gör linbyte, i kombination med att elsystemet byts ut, är det en stor fördel att provköra linhissmaskinen innan linorna hängs på. Genom att göra denna provkörning, kan man enklare kontrollera att rotationsriktning är korrekt, göra eventuell s.k. AutoTuning, samt att se att motor och elskåp jobbar korrekt ihop utan inverkan av korgens och motviktens belastning. Vid leverans, där det ingår både motor och elskåp, är normalt AutoTuning utförd i samband med leveransprovning.

4. Första Igångsättning innan provisorisk körning:

- 4.1 Ställ huvudkopplaren Q, i läge "Till" i apparatskåpet eller på den separata huvudkopplarenheten.
- 4.2 Ställ motorskydds brytare MS1 i läge "Till" i apparatskåp.
Kontrollera inställt värde på MS1: Ska vara inställt lika driftströmsvärde i specifikation.

4. Första Igångsättning innan provisorisk körning forts:

- 4.3 Slå till jordfelsbrytare JFB2 och säkringsautomater F2,F3 i elskåpet. Om hissen är utrustad med UPS för nödmanöver, slå till säkring F7 och starta UPS-enheten. Styrsystem/frekvensstyrning, säkerhetskrets och handenheten AREM (**Bild 7.**), blir nu spänningssatta.
- 4.4 Kontrollera att styrsystem/frekvensstyrning inte indikerar ”Fasfel”, genom att titta på displayen i enhetens front. (Om **ERR21** visas saknas minst en fas, om **ERR22** visas, är fasordningen inte korrekt). Om detta sker: Ställ huvudelkopplaren i läge ”Från”, bryt bort inkommande matning (i byggcentral eller på servissäkring), och skifta faserna på den inkommande provisoriska matningen, samt kontrollmät samtliga faser. Återställ därefter den inkommande matningen och ställ huvudelkopplaren i läge ”Till” igen och kontrollera att felet är borta.
- 4.5 När ny hissmaskin ingår i leveransen, är normalt hiss/frekvensstyrningen inställd med den nya maskinens motordata.
Ha dock alltid som vana, att kontrollera att värden på motordataskylten, stämmer med inmatade värden i hiss/frekvensstyrningen, innan någon körning påbörjas.
- 4.6 Ge körkommando via inspektionshandtaget och kontrollera att motorn startar korrekt och går på rätt håll och i båda riktningarna. Vid kommando ”Upp”, ska motorn rotera på det håll som får hisskorgen att gå uppåt och tvärtom. Korrigera eventuella fel. Fel rotationsriktning ändras via parameter i hiss/frekvensstyrning.
- 4.7 Om man inte får hissen att starta i detta läge, kan det bero på följande:
Arcode-systemet kräver att alla BUS-enheter**, har samma mjukvara i samtliga anslutna BUS-enheter. Varje gång man lägger till en BUS-enhet till systemet, kontrolleras detta. Om mjukvaran skiljer sig mellan enheter går det INTE att köra. Man måste göra en uppdatering av mjukvaran i denna situation. Detta utförs enligt **Kap. 3 ”Uppdatering av Mjukvaror - ALT Arcode”** i instruktionen **”Igångkörning Linhiss – ALT Arcode”**.
- 4.8 Efter detta är den första igångkörning klar och montage kan fortsätta.

** *BUS-enhet: Kretskort i systemet som kommunicerar via CanBus. Arcode-enhet, AREM-enhet, DFC kretskort, IBC-S kretskort i taklåda, IO-O210 kretskort i taklåda, CPC kretskort i korgtablå, BC-D2X kretskort i respektive anropstablå är de normala BUS-enheterna. Observera att det kan förekomma även andra BUS-enheter.*

VIKTIGT - OBSERVERA:



5. Säkerhetskontroll innan provisorisk körning med hiss:

- 5.1 Kontrollera att samtliga installerade stoppknappar fungerar och bryter körningen omedelbart.
- 5.2 Kontrollera att hissen stannar omedelbart, då körknappar för provisorisk körning släpps. Kontrollera detta i båda riktningarna.
- 5.3 Kontrollera att all säkerhetsutrustning, såsom fång, hastighetsregulator, broms etc. är korrekt monterad och justerad, samt fungerar korrekt.
- 5.4 Kontrollera att hissens meddrivning är fullgod, genom att nödstoppa hissen i fullfart uppåt utan last.
- 5.5 Om hissen saknar räddningsutrymme, ska utrustning för att säkerställa detta, monteras innan provisorisk körning inleds.
- 5.6 Observera riskerna med att köra provisoriskt utan schaktdörrar. Finns schaktdörrar, exempelvis vid modernisering, koppla in dessa elektriskt snarast, för ökad säkerhet.
- 5.7 Vid minsta tveksamhet gällande säkerheten, kontakta omgående din arbetsledare.

6. Referensbilder:



Bild 1. Pulsgivarkabel på linhissmaskin.



Bild 2. Groplåda (Pit-Box) med förmonterat Inspektionshandtag. (Krav på Inspektionshandtag i grop har tillkommit i EN81-20. Groplåda levereras normalt med förmonterat kablage till apparatskåp. (Ej med på bild)



Bild 3. Plintkort i apparatskåp, för bl. a hängkabelanslutningar (orange plintar). Plintkortet är modifierat beroende på krav i EN81-20 och kallas KBK12 och KBK13.

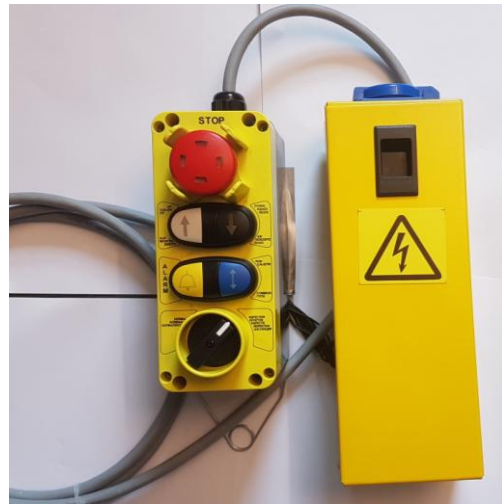

Bild 4. Styrsystem / frekvensstyrning - Arcode (integrerat i samma enhet), monterad i apparatskåp.

6. Referensbilder forts:



Bild 5. Taklåda med bl. a kretskort IBC-S och förmonterat Inspektionshandtag.
Kretskort IBC-S är modifierat beroende på krav i EN81-20. Detta gäller även Inspektionshandtaget.



Bild 6a. Inspektionshandtag vid taklåda och vid groplåda. Nytt utförande enligt krav EN81-20.



Bild 6b. Återkörmingshandtag i elskåp.
Notera skillnaden mot Inspektionshandtagen vid taklåda och vid groplåda!



Bild 7. Handenhet AREM till Arcode-system.
Används för styrning, kontroll, tester, parameterinställningar etc.
Ansluts mot Arcodes Bus-system.

Igångkörning Linhiss – ALT Arcode

0. Allmän information.

Denna igångkörningsinstruktion är skriven för ALT Linhiss utrustad med systemet Arcode. Arcode är en integrerad hiss- och frekvensstyrning i samma enhet.

(Bild 1.)

Se kap. **3. Uppdatering mjukvaror**, för uppdatering av mjukvaror (firmware) under montaget.

Se kap **4. Informationskoder Arcode-enhet**, för förklaringar på koder i Arcode-display.

Se kap. **5. Referensbilder**, på ingående delar i detta system.

Se kap **6. Komponentplacering och märkning**, för information om placering av komponenter och märkning

Se kap **7. Slutlig kontroll av funktioner Linhiss – ALT Arcode**, för information om funktionskontroller.



Bild 1. ARCODE – Hiss- och Frekvensstyrning.

1. Förutsättningar innan igångkörning.

Innan Igångkörning av hissen sker förutsetts att all elinstallation är klar.

Hissen ska vara utbalanserad.

Dörrar ska vara justerade och igångkörda. För korrekt igångkörning av dörrstyrningar gäller följande:

Dörrstyrning modell Klefer VF7 - Se separat instruktion:

Driftsättning Dörrstyrning Klefer VF7 – ALT Arcode / ARL700.

För andra modeller av dörrstyrningar: Se de beskrivningar/instruktioner för den aktuella dörrtypen, som är bifogade med materialleveransen.

Tryckknappspanel/er i korg ska vara inkopplade och kretskortet/en till dessa ska vara korrekt inställda. Se separat instruktion:

Inställningar i Korg och Anropstablåer ALT-Arcode.

Lägeställare för hissens positionering ska vara monterat och magneter uppsatta och justerade enligt instruktionen:

Magnetplacering ALT-Arcode Linhiss.



Alla säkerhetskontakter på hissen (dörrkontakter, fång, buffertar, hastighetsregulator, slutgränsbrytare, stoppknappar etc.) ska vara inkopplade och **dess funktioner ska vara kontrollerade.**

Inga säkerhetskontakter på hissen, får nu längre vara byglade!

Kontrollera alla eventuella byglingar i taklåda, groplåda och i apparatskåp!

”Förbikopplingsbrytare” i apparatskåp ska vara i läge ”0”, ”Normal”!

Detta är mycket viktigt ur säkerhetssynpunkt.



2. Igångkörning Linhiss – ALT Arcode.

- 2.1 Kontrollera att hela säkerhetskretsen är inkopplad och bryter som den ska.
- 2.2 Kontrollera att magnetgivarna är placerade enligt instruktionen ”**Magnetplacering ALT-Arcode Linhiss**”, och fungerar och ger signaler till styrningen. Titta på ingångarna i AREM-displayen (**ML1, ML2, 817, 818**), se **Bild 2**, eller titta på lysdioderna på takkortet.
 - **817-(RN)** skall vara släckt när hissen är under den nedre magneten för Rättställning Ned.
 - **818-(RU)** ska vara släckt när hissen är över den övre magneten för Rättställning Upp.
 - Provisoriska byglar för 817 och 818 i apparatskåpet måste vara borttagna.
 - **ML1** och **ML2** skall vara tända när hissen är i planzon.
 - **ML1** ska sitta under **ML2**.

Det är viktigt att signalerna fram till Arcode-enheten är korrekta. Det är signalerna till Arcode-enheten, som ger rätt funktion, eller inte.



Bild 2. AREM-Display med bl.a. givarindikeringar ML1, ML2, 818, 817, säkerhetskretsindikeringar 120, 130, 140 och inspektionssignalerna 868, 869, 870, i displayens nederkant.

- 2.3 Innan Arcode-systemet kan fungera i normalkörning, krävs att man genomför en läroresa. Man använder AREM-handenhet för all hantering av Arcode-systemet, vilket även gäller för läroresan. Ställ om hissens driftläge från ”**Endast Inspektionsläge**” till ”**Normaldrift**” genom att trycka på knappen ”**tools**”, markera symbolen för ”**Enhetsparametrar**” och tryck ”**enter**”. Under menyn ”**Grundinställningar**” ställ om parametern ”**Driftläge**” till ”**Normaldrift**” och spara ändringen.
- 2.4 Läroresan kallas ”**schaktinläsning**” i AREM-displayen. Gör läroresan enligt följande beskrivning:

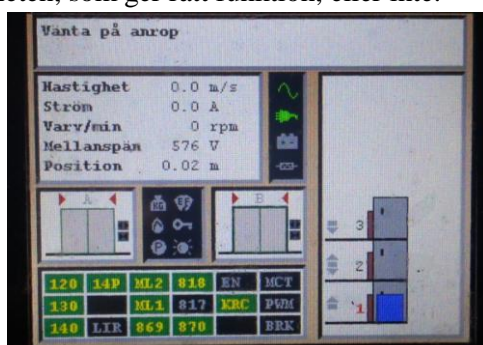

Bild 3. AREM-display, ”tools”-meny och symbolen för schaktinläsning.

Tryck på knappen ”**tools**” och markera symbolen för **schaktinläsning**. Se **bild 3**. Tryck därefter på ”**enter**” och kontrollera att de data för hissen, som nu visas, stämmer med verkligheten. Justera/kontrollera vid eventuella avvikelser.

2. Igångkörning Linhiss – ALT Arcode forts.

- 2.5 Ställ inspektionsvredet på korgtaket i läge ”**Normal**”. Detta gäller även inspektionsvredet i gropen och återkörningskopplaren i apparatskåp / maskinrum.

Kontrollera att säkerhetskretsen är hel!

Hissens position i schaktet har ingen betydelse.

I AREM-displayens nedre del kan statusen på följande signaler läsas av (Se **Bild 2.**):

Inspektion Korgtak	= 869	(Grön ind.= Normalkörning. Svart Ind.= Inspektionsläge Tak.)
Återkörning Elskåp	= 870	(Grön ind.= Normalkörning. Svart Ind.= Återkörningsläge.)
Inspektion Hissgrop	= 868	(Grön ind.= Normalkörning. Svart Ind.= Inspektionsläge Grop.)
Säkerhetskrets120	= 120	(Grön ind.= 230VAC på 120. Svart Ind.= Ej 230VAC på 120.)
Säkerhetskrets130	= 130	(Grön ind.= 230VAC på 130. Svart Ind.= Ej 230VAC på 130.)
Säkerhetskrets140	= 140	(Grön ind.= 230VAC på 140. Svart Ind.= Ej 230VAC på 140.)

På kretskort DFC i apparatskåpet kan statusen på följande signaler läsas av (Se **Bild 4.**):

Inspektion Grop	= PI1	(LED Tänd = Normaldrift. . LED Släckt = Inspektionsläge.)
ByPass-läge	= PI5	(LED Tänd = Normaldrift. . LED Släckt = ByPass-läge.)
Säkerhetskrets 133	= 133	(LED Tänd = 230VAC på 133. Släckt = Ej 230VAC på 133.)
Säkerhetskrets 135	= 135	(LED Tänd = 230VAC på 135. Släckt = Ej 230VAC på 135.)
Säkerhetskrets 137	= 137	(LED Tänd = 230VAC på 137. Släckt = Ej 230VAC på 137.)



Bild 4. Kretskort DFC i apparatskåp. Används för bl. a. utökad kontroll av dörrkontakter och anslutning av inspektionshandtag i grop, på grund av krav enligt EN81-20. LED-indikeringar 133, 135, 137 finns INTE i AREM-display.

- 2.6 Starta nu läroresan genom att tryck på knappen ”**F2**”.

Inlärningssekvensen startar normalt med, att hissen, kör till det nedersta planet och stannar.

Därefter kör hissen hela schaktet uppåt, till översta planet och lär sig var våningsplanen finns via planzonsmagneterna.

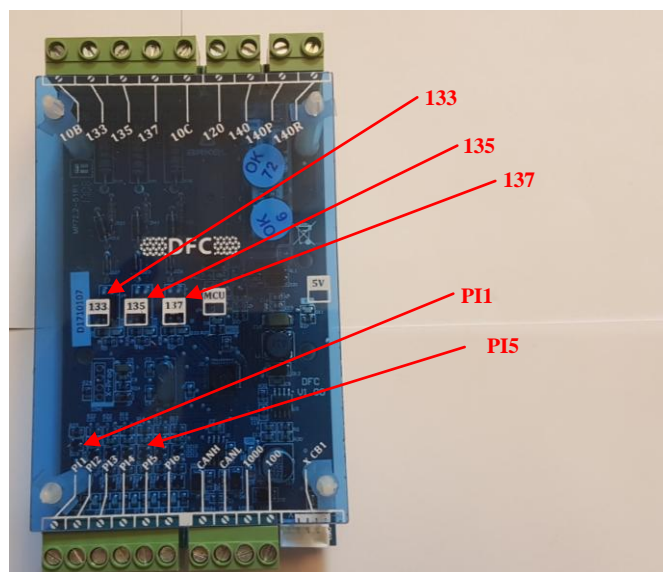
Då hissen stannar på översta planet är lärresan klar.

Meddelande i AREM-display: (”**Läroresa klar**”).

Spara de inlärdna värdena! Arcode-styrningen startar om och hissen kör till nedersta planet.

(Notera att det eventuellt kan finnas avvikelser från denna beskrivning.)

I AREM-displayen kan man följa de olika stegen under läroresan. Se **bild 5 och 6.**

2. Igångkörning Linhiss – ALT Arcode forts.



Bild 5. AREM-display: Skärmvisning under schaktinläsning.



Bild 6. AREM-display: Skärmvisning efter schaktinläsning och körning till nedersta plan.

- 2.6.1 Om det i samband med läroresa, uppstår något fel eller man får något felmeddelande och detta förhindrar läroresan från att genomföras, måste eventuella fel åtgärdas och därefter måste schaktläroresan göras om från början.
- 2.6.2 Notera att det inte spelar någon roll var i schaktet hissen står, när man aktiverar läroresan.
- 2.6.3 Avbryts läroresan, exempelvis via ”Nödstopp” på återkörningskopplaren i apparatskåp eller att inspektionsvredet på korgtaket ställs i läge ”Inspektion”, måste schaktläroresan göras om från början.
- 2.7 Provkör nu hissen till samtliga plan med hjälp av AREM-enheten.

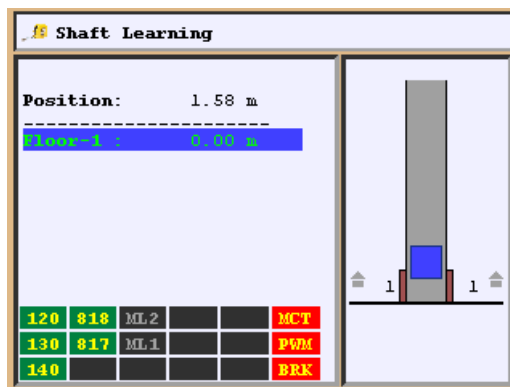
Ge korgdestinationer och kontrollera att hissen går till rätt våning och öppnar rätt dörr.

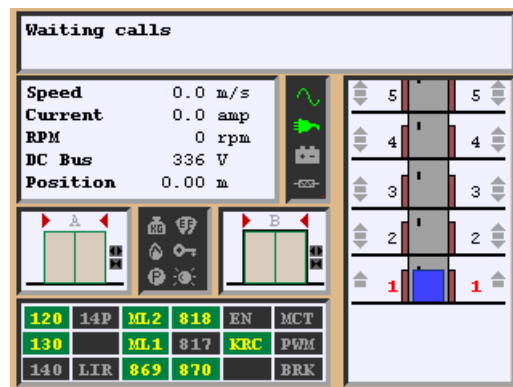

Bild 7. AREM-display, ”info”-meny och symbolen för korgdestinationer och anrop.

Tryck på knappen ”info” och markera symbolen för ”Destinationer- och Anrop”. Se bild 7. Tryck därefter på ”enter”, välj korgdestination och tryck ”enter” för att bekräfta. När samtliga plan kontrollerats, eventuella fel åtgärdats och det fungerar riktigt, går man vidare till inställningen av anropsknapparna.

- 2.8 ALT-Arcode systemets anropsknappar är kopplade mot systemet via CAN-BUS. Anropsknapparna vid respektive plan, är kopplade till ett kretskort i respektive anropstablå eller i den separata våningsvisar-/färdriktningstablå. Kretskortet med benämningen **BC-D2X**, har en våningsvisare (DotMatrix-typ), vilket är normalutförandet. Notera att det finns varianter på våningsvisare (kretskort). Följande instruktion, som beskriver hur dessa kretskort programmeras med korrekt adress, s.k. LOP-inläring, gäller samtliga modeller.

2. Igångkörning Linhiss – ALT Arcode forts.

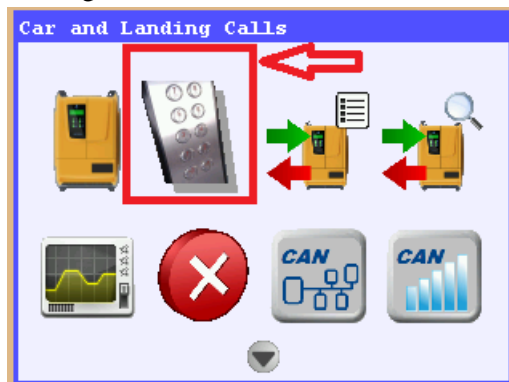
- 2.8.1 Kretskortet med våningsvisare och knapp/ar måste ha en position eller adress i systemet, för att Arcode-systemet ska kunna hantera dessa enheter.
- 2.8.2 Följande instruktion beskriver hur man ger kretskorten rätt position/adress.
- 2.8.3 Koppla bort AREM-handenheten från apparatskåpet och anslut den till CAN-BUS kontakten på kretskortet (CPC) i korgtablån.
- 2.8.4 Kör hissen till lägsta planet med en destination i korgen.
(Om det inte går att köra från korgtablån, kontrollera att DIP-switchar, på kretskortet CPC i korgtablån, är ställda enligt instruktion:

Inställningar i Korg och Anropstablåer ALT-Arcode.

Det måste finnas en korrekt BUS-adress från kretskort(en) i korgtablån.

Observera! Innan LOP-inläringen är utförd, går det inte att öppna en automatisk dörr, med hjälp av anropsknappen vid planet.



Bild 8. AREM-display: "tools"-meny och symbolen för LOP-inläring (LOP=LandingOperatingPanel).

- 2.8.5 Tryck på knappen "tools" och markera symbolen för "LOP inläring". Se bild 8. Tryck "enter".



Bild 9. AREM-display: Visning av valmeny vid LOP-inläring.





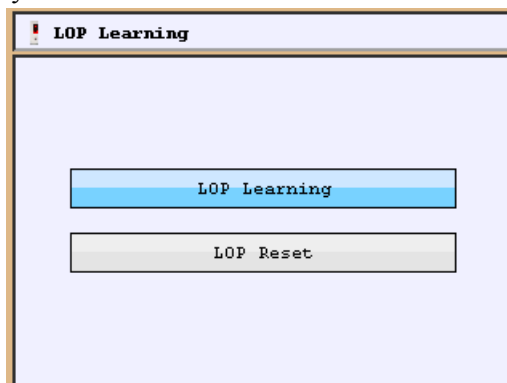

Bild 10. AREM-display: Skärmvisning under LOP-inläring.

- 2.8.6 Markera "LOP inläring" och tryck "enter". Se Bild 9. Displayen visar nu "LOP inläring". Se Bild 10.

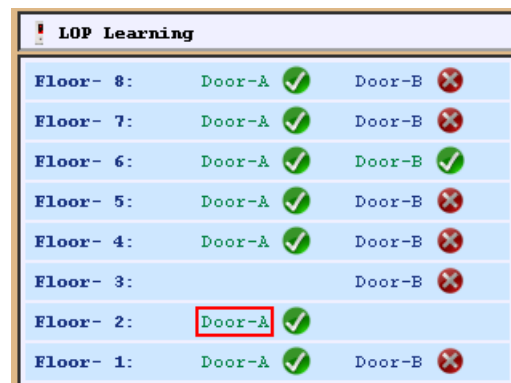
2. Igångkörning Linhiss – ALT Arcode forts.

- 2.8.7 Om inga positioner/adresser är inlärd för ett plan visas symbolen  på denna rad.
I detta fall visar den yttre våningsvisarens display ”??”.
Om positioner har blivit inlärd tidigare, visas symbolen  på denna rad.
Den yttre våningsvisarens display visar nu omväxlande ”A” eller ”B”, ”+” och ”**våningsbeteckning**”.
”**Dörr-A**”, ”**Dörr-B**” i AREM-displayen, visas beroende på hur konfigurationen av dörrarna är utförd i Arcoden-enhetens dörrparametrar.
- 2.8.8 Inläring av anrop/våningsvisare:
Om korgen står vid lägsta planet och den yttre våningsvisardisplayen visar ”??” eller ”**våningsbeteckning**” för ett annat plan, gör följande:
Flytta markören på AREM-skärmen till ”aktuell dörrsida” för våning 1, håll in anropsknappen, tills våningsvisardisplayen visar ”**rätt**” våningsbeteckning. Symbolen  ändrar sig till  på raden för våning 1, i AREM-displayen.
- 2.8.9 Kör nu korgen till nästa plan uppåt med korgtryckning och upprepa proceduren. Efter det görs samma sak för samtliga plan/schakt dörrar på hissen.
- 2.9 Avsaktning avstånd behöver inte justeras på ett ALT-Arcode system. Systemet har en inbyggd funktion för direktinkörning till plan.
Det finns fem olika valbara komfortnivåer i systemet. Beroende på vilken komfortnivå som är vald, justerar Arcode-systemet automatiskt var avsaktningen till våningsplanet ska inledas. Komfortnivå är förinställd och ska normalt inte ändras.

2. Igångkörning Linhiss – ALT Arcode forts.

- 2.10 Kontroll och eventuell justering av stannplansnoggrannheten ska göras. Det finns två olika metoder för att genomföra denna kontroll/justering.



Bild 11. AREM-display: "tools"-meny och symbolen för "Finjustering Plan".



Bild 12. AREM-display: Meny för val av finjusteringsmetod.

2.10.1 Metod "Finjustering med AREM".

- Åk i korgen, Upp och Ner till respektive våning. Notera/skriv upp hur mycket över eller under tröskelnivån hissen stannar efter respektive körning.
- Tryck "tools" och markera symbolen "Finjustering Plan" (Se Bild 11), tryck "enter", välj "Finjustering med AREM-enhet" (Se Bild 12), tryck "enter".
På denna displaysida kan man justera plannivåerna för Upp- och Nedresa till respektive våning.
- Stannade hissen över plan efter en uppresa: Ange "-???"mm i kolumnen för uppresa.
- Stannade hissen under plan efter en uppresa: Ange "+???"mm i kolumnen för uppresa.
- Stannade hissen över plan efter en nedresa: Ange "-???"mm i kolumnen för nedresa.
- Stannade hissen under plan efter en nedresa: Ange "+???"mm i kolumnen för nedresa.
- Kontrollera och ställ in samtliga plan.

2.10.2 Metod "Finjustering med hjälp av korgkommando knappar".

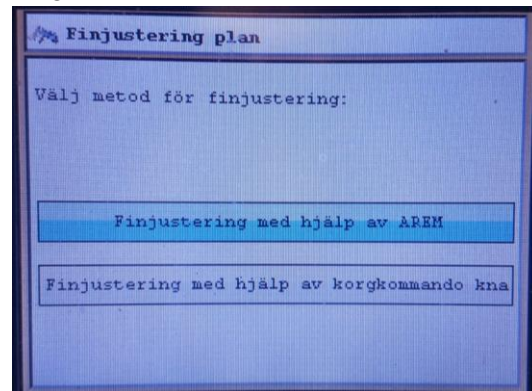
- Se Instruktion **Finjustering med Körknappar ALT Arcode / ARL700**.
- Observera! Denna metod kan inte användas för 2-planhissar, som är byggda som 3 plan.

2.11 Vid problem med bakåtrullning i samband med start och stopp, ska förstärkningsvärden för "AntiRollBack"-funktionen justeras.

Detta görs med hjälp av parametrarna "KP förstärkning..." och "KD förstärkning..." under meny: "Anti Rollback PID förstärkning". Öka dessa värden. Grundregel är att KP-värdet ska vara dubbelt så stort som KD-värdet.

2.11.1 Tips: Öka KP-värdet med 1000 steg och KD-värdet med 500 steg. Provkör!

Höj igen på samma sätt om det behövs. Provkör! Fortsätt på detta sätt, tills bakåtrullningen försvunnit.

Om det uppstår ljud i motorn har man troligen höjt värdena för mycket.

2.12 Nu är hissen igångkörd och den slutliga kontrollen återstår. Se Kap. 7 Slutlig kontroll.

3. Uppdatering av mjukvaror – ALT Arcode.

3.1 Uppdatering av mjukvaror.

När AREM-enheten första gången kopplas till Arcode-enhetens CAN-BUS görs en kontroll att den mjukvaruversion som finns i Arcode-enheten också finns på AREM-enhetens SD-minneskort.

Om så inte är fallet, kommer det upp ett meddelande på AREM-displayen, att en uppdatering krävs. Uppdatering av mjukvara utförs enligt pkt. 3.1.3.

3.1.1 Alla ARL700-systemets CAN-BUS enheter är möjliga att uppdatera och för att fungera korrekt måste CAN-BUS enheterna arbeta med samma mjukvara.

Av denna anledning kommer systemet att kräva en uppdatering när man lägger till (kopplar på) en CAN-BUS enhet till systemet.

3.1.2 Följande CAN-BUS enheter används av detta Arcode-system:

Kretskort Arcode Huvudenhet	Monterad i apparatskåp	(1st)
Kretskort DFC	Monterat i apparatskåp (dörrdetektering)	(1st)
Kretskort korgtak (IBC-S)	Monterat i taklåda	(1st)
Kretskort korgtablå (CPC)	Normalt monterat i korgtablå	(1-2st)
Kretskort anropstablåer (BC-D2X)*	Monterade i anropstablåer.	(2-nst)
Kretskort absolutpulsgivare (ENCA)	Monterat i Arcode-enhet i elskåp (Synk. Mot)	(1st)
Kretskort pulsgivare (ENCI)	Monterat i Arcode-enhet i elskåp (Asynk. Mot)	(1st)
Kretskort apparatskåp (CPC-T)	Monterat i apparatskåp för I/O- expansion.	(1st)
Kretskort Korgtak/tablå (IO-0210)	I/O- expansion till Vån.visare Korg	(1st)
Handenhet (AREM)	Normalt placerad i apparatskåp, men flyttbar	(1st)

*(Andra typer av kretskort i anropstablåer finns. Dessa är objektspecifika!)

3.1.3 Uppdatering av mjukvara görs enligt följande beskrivning:



Bild 13. AREM-display, ”tools”-meny och symbolen för Uppdatering.



Bild 14. AREM-display, Lista med versioner. Välj den senaste versionen!

- Tryck på knappen ”tools” och markera symbolen för ”Uppdatering”. Se bild 13.
- Tryck därefter på ”enter” och markera den **senast version** i listan. Se bild 14.
- Tryck därefter på ”enter”. Uppdatering startar.
- När denna är klar återstartar systemet automatiskt.

4. Informationskoder Arcode-enhet – ALT Arcode.

- 4.1 Inbyggd display med 7-segmentsdisplay för informationsvisning och lysdiodindikeringar för statusläge - Arcode-enhet.

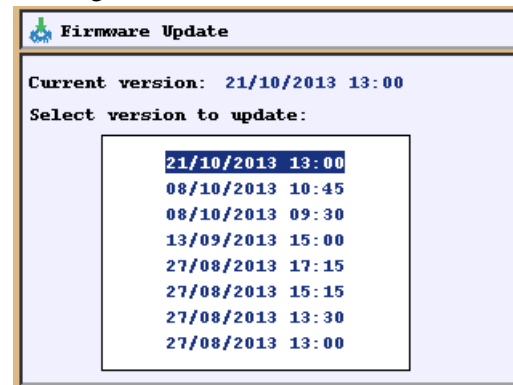
Arcode-enheten har en inbyggd display som består av en 7-segmentdisplay för informationskoder och åtta lysdioder för statusindikering. Se **bild 15**.

Informationskoderna som kan visas i 7-segmentdisplayen presenteras i **tabell 1**.

Lysdioderna till vänster uppifrån: **120, 130, 140, 140P** är säkerhetskretsindikeringar.

Lysdioder till höger uppifrån är: ”Hissrörelse Uppåt”, ”Hiss i planzon”, ”Hissrörelse Nedåt” och ”CPU OK”.



Bild 15. Inbyggd display Arcode-enhet.

INFO-KOD	Beskrivning:
INIT:	Hiss kör till nedersta plan för återställning. (Initiering).
UpEn:	Kretskort ENCA uppdateras. (ENCA - Kretskort för absolutpulsgivaren).
O-in:	Endast inspektionskörning.
notu:	Autotuning krävs. (Ingen Autotuning av motor utförd).
noSh:	Läroresa krävs. (Ingen läroresa utförd, krävs för normalkörning).
120-:	Ingen signal på 120. (Säkerhetskretsavbrott till plint 120 – Ingång 120).
Fire:	Brandlarm. (Arcode i brandlarms-mode).
RcLL	Återkörningsläge(Recall). (Återkörningskopplare i elskåp omslagen till ”Inspektion”).
inSc:	Inspektionsläge. (Inspektionskopplare på korgtak omslagen till ”Inspektion”).
inSP:	Inspektionsläge. (Inspektionskopplare i grop omslagen till ”Inspektion”).
Tune:	Autotuning utförs. (Pågående Autotuning av motor).
SHFL:	Läroresa utförs. (Schaktläroresa pågår).
ErXX:	Felkod XX i Arcode-system. (Blinkande = Hiss blockerad, Se annat dokument för felkod**)
rtrX:	Fel som Arcode-system försöker återställa efter tid X. (Se annat dokument för felkod**)
L. X:	Hiss väntar vid plan X i dörrzon.
L X:	Hiss väntar vid plan X utanför dörrzon.
1.00:	Hiss kör med hastighet 1.00m/s Uppåt.
-0.50:	Hiss kör med hastighet 0.50m/s Nedåt.
door:	Tryckning finns i system, men dörren är öppen.
EUAC	Evakuering. (Arcode i evakueringsmode).
bYP	Förbikopplingsbrytare (By-Pass) i läge 1, 2 eller 3.
EPro:	Pågående läsning eller skrivning till EEprom.
Parc:	Hiss körs till valt parkeringsplan.
noSr:	Hiss i avstängt läge via OOS-ingång (Out of Service funktion).

Tabell 1. Informationskoder i Arcode-enhetens 7-segmentdisplay med förklaringar.

Observera att det finns ytterligare Informationskoder i Arcode-systemet.

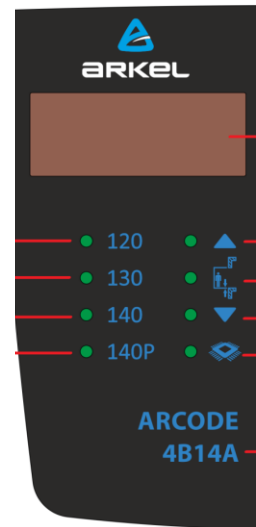
** För förklaringar av felkoder i Arcode-systemet. Se dokument ”Felkoder_Arcode_ARL700”.

5. Referensbilder systemkomponenter – ALT Arcode.

Arcode-enhet.

Integrerad hiss och frekvensstyrning.
 Informationsdisplay 7-segment för enklare statusinformation.
 Lysdioder för indikering säkerhetskets.
 Kretskort för Dörrföregling, DBR. (Uppre till höger).
 Kretskort för pulsgivare, ENCA för synkronmotor eller ENCI för asynkronmotor (Nere till höger).
 Enheten är inte hårdvarumässigt förändrad på grund av EN81-20.



Handenhet AREM.





Handenhet för information, styrning, kontroll, testning, parameterinställningar etc.
 CAN-BUS anslutning.
 Normalt placerad i elskåp, men flyttbar och möjlighet till anslutning mot CAN-BUS på korgtak, i korgtablå eller i schakt.
 Denna handenhet används även till hisssystemet ARL700.



Plintkort KBK12-13.

Anslutningskort i apparatskåp för bland annat hängkablar, (orange plintar), schaktkablage, återkörningskopplare (blå plintar) Lysdiodindikeringar (röda) för säkerhetskets.
 Lysdiodindikeringar (gula/gröna) för 24VDC, inspektionssignal(869), Dörrzon (ML1, ML2) och Rättställningssignaler 817-RN, 818-RU.
 Ersätter plintkort KBK10-11, när hiss byggs enligt EN81-20.
 Orange hängkabelplintar är ändrade. Plintnumrering är något annorlunda. Blå plintar till återkörningskopplare är ändrade.
 Detta plintkort används även till hisssystemet ARL700.



<p>Plintkort/Kretskort DFC. CAN-BUS styrt kretskort i apparatskåp för detektering av dörrkontakter och Inspektionskörning i grop. Kopplat mot korgens CAN-BUS via skarvkort i apparatskåp. Ny komponent på grund av EN81-20.</p>	
<p>Förbikopplingsbrytare (By-Pass). 4-läges omkopplare under lock, för förbikoppling av dörrkontakter. Monterad i apparatskåp. Läge "0" = Normal Läge "1" = Överkoppling 120-130 Läge "2" = Överkoppling 130-135 Läge "3" = Överkoppling 135-140 Ny komponent på grund av EN81-20. Tillkommit för att ge säkrare underhållsarbete med dörrkontakter.</p>	
<p>Återkörningskopplare apparatskåp (EK6). Körhandtag med omkopplare normal/inspektion, Upp- resp. Nerknapp och Stoppknapp. "Mjukstopp" vid körning genom att trycka in motsatt riktning under körning och hålla kvar tills hissen stannat. Släpps körknapp Upp- eller Ner under körning fås ett nödstopp. Intern koppling och blå anslutningsplintar är förändrade på grund av EN81-20. Äldre modell kan inte användas.</p>	
<p>Taklåda (RK77) med lock, LED-armatur för Nödbelysning och Inspektionshandtag (EK4). Taklåda innehåller kretskort IBC-S, 1st vägguttag med lock, nödbatteri 12V/2.2Ah, nödsignalsirén. Löstagbart lock. Kretskort IBC-S, nödbelysning, inspektionshandtag, nödbatteri är nya eller förändrade på grund av EN81-20.</p>	

<p>Inspektionshandtag korgtak/ Inspektionshandtag grop (EK4). Körhandtag med omkopplare normal/inspektion, Vit Upp- resp. Svart Nerknapp och Stoppknapp. Blå ”Run”-knapp, Nödsignalknapp. Körhandtag är lika kopplade och kan skiftas vid behov. ”Run” måste tryckas in för körning Upp eller Ner. ”Mjukstopp” vid körning genom att trycka in motsatt riktning under körning och hålla kvar tills hissen stannat. Släpps körknapp Upp- eller Ner under körning fås ett nödstopp. Inspektionshandtag har nytt utförande på grund av EN81-20.</p>	
<p>LED-armatur – Nödbelysning korgtak. 30cm LED-armatur för nödbelysning på korgtak. LED-armaturen har 50cm kabel och magnetisk hållare. Ny komponent på grund av EN81-20.</p>	
<p>Taklåda(RK77) utan lock. Taklåda innehåller kretskort IBC-S, 1st vägguttag med lock, jordskenor, nödbatteri 12V/2.2Ah, nödsignalsirén, flatkabelfäste och eventuell extrautrustning. Nytt kretskort IBC-S, större batteri, borttagen nödsignal- och belysning-knapp och ett vägguttag mindre, är förändringar på grund av EN81-20.</p>	

Kretskort IBC-S i taklåda.

Orange anslutningsplintar för hängkablar.
 Förbyglade plintar för säkerhetskrets.
 Byglar tas bort efterhand om del i säkerhetskrets ska användas.
 Anslutningsplintar för magnetbrytare och dörrmaskinerier.
 Blå anslutningsplintar till Inspektionshandtag.
 Nödsignalfunktioner.
 LED-indikeringar 100, 5V, CPU.
 Kretskort IBC-S är nytt på grund av EN81-20. Orange plintar för hängkabel, blå plintar för inspektionshandtag och gröna plintar för övrigt, är förändrade med bl. a nya nummer och plintantal.
 Kretskort IBC-S används även till hisssystemet ARL700.

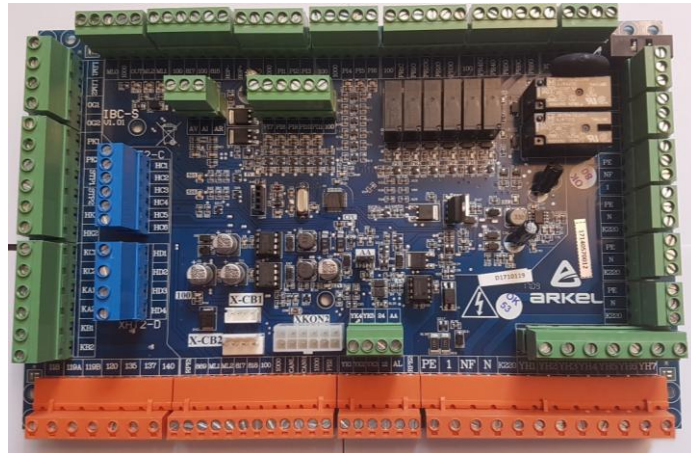

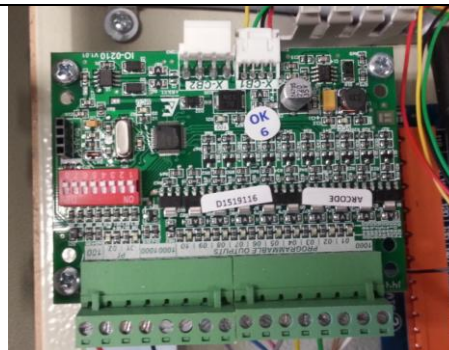

**Kretskort IO-0210.**



CAN-BUS styrt expansionskort i taklåda eller alternativt i korgtablå.
 Huvudsyfte med kretskort är att skapa utsignaler till våningsvisare i korg.

**Kretskort CPC.**

CAN-BUS styrt kretskort i korgtablå för anslutning av korgknappar.
 Kan hantera upp till 24 plan.
 Ansluten via 12-poligt kablage (XKON) till kretskort korgtak (IBC-S).
 DIP-switchar för inställningar.
 Extrafunktioner. Nödsignalfunk., LED-indikeringar 100, 5V, CPU.
 Kretskort ej hårdvarumässigt förändrat på grund av EN81-20.
 Kretskort CPC används även till hisssystemet ARL700.

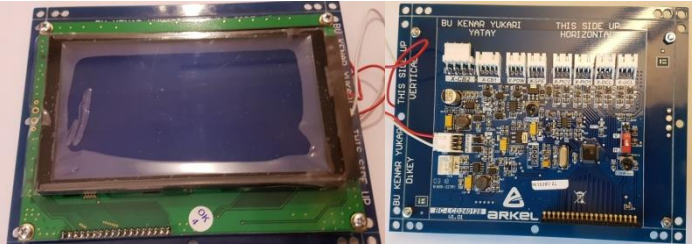
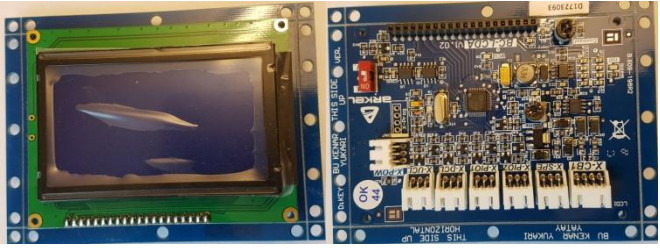

<p>Groplåda (Pit Box-PB4) med Inspektionshandtag (EK4). Groplåda med plintkort för schaktanslutningar, 1st vägguttag med lock, Körhandtag för inspektionskörning i grop. Körhandtag är likadant som körhandtag på korgtak. Nytt utförande på grund av EN81-20. Ingen stoppknapp i denna groplåda. Ersätter tidigare typ av groplåda (blå).</p>	
<p>Groplåda (Pit Box-PB4) utan lock. Groplåda har lock på gångjärn. Plintkort med gröna plintar för schaktanslutningar, blå plintar för anslutning mot apparatskåp. På blå plintar mitt på kretskort är inspektionshandtag för körning i grop, förkopplat.</p>	
<p>Kretskort BC-D2X. CAN-BUS styrt kretskort för anslutning av anropsknappar. Digital våningsvisare. Ankomstsignal, Volympotentiometer 2st extra I/O. LED-indikeringar 100, 5V, CPU.</p>	
<p>Kretskort för CAN-BUS. Skarvkort för förlängning av CAN-BUS i schakt. Anslutningar mot anropskort. Anslutning för handenhet AREM. Skarvkort för förlängning av CAN-BUS-korg i apparatskåp till DFC kretskort.</p>	
<p>Skarvkoppling KXDUB. Skarvkort för knappkopplingar. Adapter – övergång 1 → 2 knappkoppling. Bland annat till Duplex och i resetfunktion till Inspektionskörning i grop. Skarvkortet innehåller dioder, så att signaler <u>endast</u> kan gå i en riktning.</p>	

<p>Optisk/Akustisk varningsindikering.</p> <p>Ljud- och Ljus varningsindikering för placering under korg.</p> <p>Levereras med 5-6m kablage.</p> <p>Varnar vid körning i inspektion från korgtak eller grop om</p> <p>Förbikopplingsbrytare står i läge med förbikopplade dörrkontakter.</p> <p>Ny komponent på grund av EN81-20.</p>	
<p>Kretskort BC-LCD240x128. (OBS! Objektspecifik utrustning)</p> <p>CAN-BUS styrt kretskort för anslutning av anropsknappar.</p> <p>LCD våningsvisare 114x64mm</p> <p>Horisontellt eller vertikalt montage</p> <p>Ankomstsignal, Volymkontroll</p> <p>2st extra I/O.</p> <p>LED-indikeringar 100, 5V, CPU.</p>	
<p>Kretskort BC-LCDA 128x68. (OBS! Objektspecifik utrustning)</p> <p>CAN-BUS styrt kretskort för anslutning av anropsknappar.</p> <p>LCD våningsvisare 70x40mm</p> <p>Horisontellt eller vertikalt montage</p> <p>Ankomstsignal, Volymkontroll,</p> <p>2st extra I/O.</p> <p>LED-indikeringar 100, 5V, CPU.</p>	
<p>Kretskort BC-10555. (OBS! Objektspecifik utrustning)</p> <p>CAN-BUS styrt kretskort för anslutning av anropsknappar.</p> <p>7-segment våningsvisare 105x55mm,</p> <p>Fasta Statuspictogram.</p> <p>Horisontellt montage</p> <p>Displayfärg kan styras av ARL700.</p> <p>Ankomstsignal, Volymkontroll,</p> <p>2st extra I/O.</p> <p>LED-indikeringar 100, 5V, CPU.</p>	

Kretskort Liftmedia-S.**(OBS! Objektspecifik utrustning)**CAN-BUS styrd Färggrafikdisplay
Alternativ våningsvisare i hisskorg.

5,7" TFT LCD färgdisplay

Bl. a möjligheter till

röstannonsering, bilder, video och musik.

Horisontellt eller vertikalt montage.

SD-kort, Volymkontroll.

**Kretskort CPC-T.**CAN-BUS styrt kretskort i
apparatsskåp för expansion av antalet
digitala ingångar.Huvudsyfte med kretskortet, är att
skapa extra insignaler på grund av
objektspecifika behov.

16st extra ingångar kan erhållas.

Maximalt 4st av detta kretskort kan
hanteras av systemet.Kretskort CPC-T måste anslutas mot
korgens CAN-BUS.**OBS!!** Ingångarna på detta kretskort
är negativt switchade, vilket innebär
att man måste ansluta 0V till en
ingång för att den ska aktiveras.

DIP-switchar för inställningar.

LED-indikeringar 100, 5V, CPU.

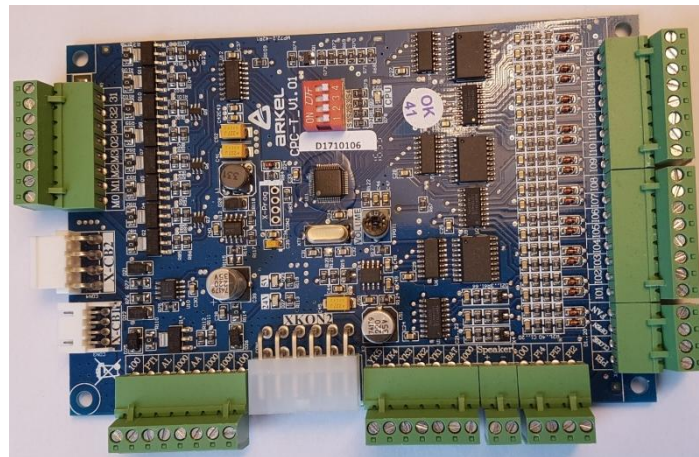
Kretskort CPC används även till
hissystemet ARL700.**LiftSense-enhet.**Korgpositionsgivare för
efterreglering och tidig dörröppning.
ML1, ML2 planzonsgivare inbyggda
i enheten.Seriekommunikation via anslutning
”OUT” på IBC-S taktkort.Inget behov av extra magneter eller
magnetbrytare för efterreglering.

LED-indikeringar ML1, ML2.



6. Komponentplacering och Märkning Linhiss – ALT Arcode.

- 6.1 Stoppknapp(ar) i grop. Stoppknapp(ar) levereras lösa förutom i inspektionshandtaget i gropen.
- Vid gropdjup på som mest 1.60m, sätts en stoppknapp. (Se **bild 16.**)
 - Stoppknapp placeras min 0.4m över nedersta stannplan och max 2.0m över gropgolv. (Se **bild 16.**)
 - Horisontellt avstånd max 0.75m från dörrkarmens innerkant. (Se **bild 16.**)
 - Vid gropdjup på större än 1.60m sätts två stoppknappar. (Se **bild 17.**)
 - Placering enligt EN81-20 Kap. 5.2.1.5.1. (Se **bild 17.**)
 - Om det finns två tillträdesöppningar till schaktgropen, räcker det att den ena dörren förses med stoppknapp(ar) enligt ovan. Denna dörr definieras som tillträdesöppning.



Bild 16. Placering vid en stoppknapp i schaktgrop.



Bild 17. Placering vid två stoppknappar i schaktgrop

- 6.2 Stoppknapp(ar) på korgtak. Stoppknapp(ar) levereras lösa förutom i inspektionshandtaget.
- Stoppknapp på korgtak ska placeras lätt åtkomlig max 1.0m från tillträdesöppning.
 - Stoppknapp i körhandtag på korgtak är tillräckligt om körhandtaget är placerat inom räddningsutrymme och max 1.0m från tillträdesöppning. Om inte krävs separat stoppknapp.
 - Om det finns två tillträdesöppningar till korgtaket, krävs normalt två stoppknappar, för att uppfylla kravet på, lätt åtkomlig och max 1.0m från tillträdesöppning.
 - Placering enligt EN81-20 Kap. 5.4.8
- 6.3 Inspektionshandtag i grop.
- Inspektionshandtag ska placeras inom 0.3m från angivet räddningsutrymme.
- 6.4 Inspektionshandtag på korgtak.
- Inspektionshandtag ska placeras inom 0.3m från angivet räddningsutrymme.

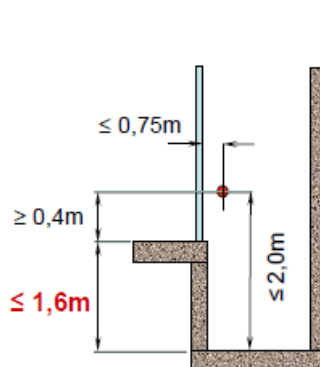
6. Komponentplacering och Märkning Linhiss – ALT Arcode forts.

- 6.5 Skyltar som indikerar vilket övre och undre räddningsutrymme hissen har byggts med, ska placeras väl synliga från respektive tillträdesöppning. Dessa skyltar i plast, 200x120mm, med svart text/symbol på gul botten, skruvas fast. Skylt 1 och 2 nedan, är de som används normalt.

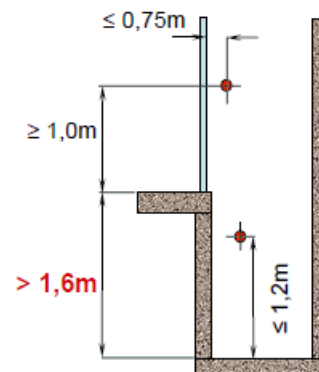

Skylt 1.



Skylt 2.



Skylt 3.

- 6.6 Blixtskyt med svart symbol på gul botten enligt nedan, ska finnas på utrustning som innehåller elektriska kopplingar. Normalt är detta färdigt vid leverans.

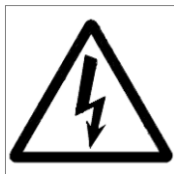

Blixtskyt.

- 6.7 Klisterskyt med svart text på gul botten, som anger buffertavstånd för motvikt ska placeras på motviktsinklädningen.

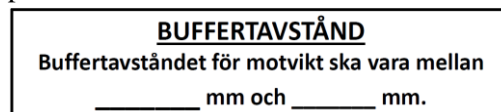

Klisterskyt med Buffertavstånd.

7. Slutlig kontroll av funktioner Linhiss – ALT Arcode.

- 7.1 Nu ska hissen vara inställd och klar för en sista kontroll.
- 7.2 Läs i huvudspecifikationen och kontrollera att alla beskrivna funktioner är aktiverade i Arcode-systemet.
- 7.3 Om specifikation anger ”*Automatisk nödevakuering vid strömavbrott*” ska detta driftsättas och kontrolleras.
Se separat instruktion:
Driftsättning, Kontroll – Automatisk Nödmanöver – ALT Arcode
- 7.4 Om specifikation anger ”*Brandlarm*” ska detta driftsättas och kontrolleras.
Beakta även funktion för ”*Manuellt Brandlarm*” via separat brandlarmstablå vid.
Se separat instruktion:
Driftsättning, Kontroll – Brandlarm – ALT Arcode
- 7.5 Provkör hissen. Kontrollera och gör eventuella justeringar tills att allt fungerar.
- Hissens start, acceleration, fullfartskörning, retardation och stopp, stoppnoggrannhet.
 - Korg- och anropsknappars funktion med ljuskvitteringar och ljudsignaler.
 - Våningsvisare i korg med talfunktion. Rätt planbeteckningar och talmeddelanden.
 - Dörrfunktioner. Öppning, Stängning, Vändning på dörrknapp, ljusridå, kraftbegräsning.
 - Tidig dörröppning (funktionen förinställd att börja öppna dörren 5cm före plannivå).
 - Släckning av korgbelysning efter inställd fördröjning (Förinställd till 10min).
 - Energisparfunktioner.
 - Eventuella andra specialfunktioner.
- 7.6 Om hissen har begränsat räddningsutrymme under och/eller över korgen, kontrollera att hissystemet bryter och blockerar hissen, när man via schaktdörr, tar sig in i grop och/eller på korgtak.

Inställningar i Korg- och Anropstablåer ALT-Arcode

Inställningar CPC-kort i Korgtablåer ALT-Arcode.

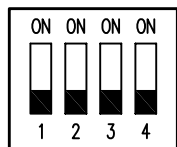

Inställning för val av Dörrsida A och/eller B.

Inställning för korgknappar –
Plan 1–24, 25–48 eller 49–72.

	Inställning om korgknapparna kopplade till detta kort betjänar plan 1–24. Visas som COP-1 i AREM-Display.		Inställning om korgknapparna kopplade till detta kort betjänar plan 49–72. Visas som COP-3 i AREM-Display.
	Inställning om korgknapparna kopplade till detta kort betjänar plan 25–48. Visas som COP-2 i AREM-Display.		OBS! Både DIP-switch 1 och 2 i läge "ON" är ett odefinierat läge. Ska INTE användas!
	Inställning om knapparna kopplade till detta kort ska betjäna Dörrsida A.		Inställning om knapparna kopplade till detta kort ska betjäna både Dörrsida A och Dörrsida B.
	Inställning om knapparna kopplade till detta kort ska betjäna Dörrsida B.		OBS! Både DIP-switch 3 och 4 i läge "OFF" är ett odefinierat läge. Ska INTE användas!

Förklaringar, tips och råd:

- Med en korgtablå i hisskorgen, har hissen ett CPC-kort, normalt placerat i korgtablåen.
- Med två korgtablåer, men ingen genomgång i samma plan, har hissen två CPC-kort, normalt placerade, ett i respektive korgtablå.
- Med två korgtablåer och genomgång i samma plan, har hissen två CPC-kort, normalt placerade, ett i respektive korgtablå och sammankopplade med ett BUS-kablage.
- Undantag finns för ovanstående, beroende på ex.vis kortläsare, utrymmesproblem, specialfunktioner etc.
- När man har ett CPC-kort, ställ ALLTID in detta för Dörrsida A och B. Switch 3 och 4 i läge ON. Detta gör att exempelvis mellanfartskörning fungerar riktigt både upp och ner, om detta används.
- När man har två CPC-kort, får INTE de två korten ha samma inställning. CPC-kort med knappar som betjänar Dörr A, ställs till Dörrsida A. (Switch 3 ON, Switch 4 OFF) CPC-kort med knappar som betjänar Dörr B, ställs till Dörrsida B. (Switch 3 OFF, Switch 4 ON)
- Kontrollera inställningar av CPC-kort på CANBUS-statusmenyn i AREM-displayen. Tryck "info" från grundsidan, markera "CAN bus kommunikationsstatus" och tryck "enter". Nere till vänster står det COP-1: --, A-, B- eller AB. Detta visar hur CPC-korten är inställda. Visningen COP-1: Aktuell för hissar med 2–24plan. Visningen COP-2: endast aktuell för hissar med fler än 24plan. Visningen COP-3: endast aktuell för hissar med fler än 48plan.
- Notera att på 2-plans hissar som körs med pulsgivare och är förberedda som en 3-plans hiss, ska det översta planet korgknapp vara kopplad som plan 3.

Inställningar BC-D2X i Anropstablåer ALT-Arcode.

Anrops- och Varningsvisarmodulen som används till Arcode-styrningen kallas BC-D2X.

Modulen BC-D2X använder varningsvisardisplayen som hjälp att göra inställningar. Inställningarna görs med hjälp av Handenheten AREM, via en särskild inlärningssekvens, kallad "LOP inläring".

Det finns inga programmeringsknappar för plan eller dörrsidor på denna modul. Inlärningssekvensen av varningsvisarmodulerna beskrivs i igångkörningsanvisning.

OBS! Det finns alternativa modeller av anrops- och varningsvisarmoduler till Arcode-systemet. Inställningarna (LOP-inläring) av dessa modeller utförs på samma sätt som beskrivet ovan.

Förklaringar, tips och råd:

- Varje schaktdörr har en Varningsvisarmodulen, med placering, antingen i samma tablå som anropsknappen/-knapparna eller i separat tablå, skild från anropsknappen/-knapparna.
- Med en schaktdörr och en Varningsvisarmodul per plan, ställ in dessa kort för Dörrsida A eller B.
- Med två schaktdörrar och två Varningsvisarmoduler per plan, får INTE de två korten ha samma inställning. Kort med knappar som betjänar Dörr A ska programmeras till Dörrsida A. Kort med knappar som betjänar Dörr B ska programmeras till Dörrsida B.
- Kontrollera inställningar av varningsvisarmodulerna på CANBUS-status-menyn i AREM-displayen. Tryck "info" från grundsidan, markera "CAN bus kommunikationsstatus" och tryck "enter". Uppe till vänster visas: LOP-1: --, A-, B- eller AB. På nästa rad visas: LOP-2: --, A-, B- eller AB, osv. för respektive plan. Detta visar hur varningsmodulerna är inställda.
- Notera att på 2-plans hissar som körs med pulsgivare och är förberedda som en 3-plans hiss, ska det översta planet vara inställt som plan 3. (LOP-3:)
- Anropsknapp på lägsta plan ska ALLTID kopplas till anslutning XUCL på varningsvisarmodulen. Anropsknapp på översta plan ska ALLTID kopplas till anslutning XDCL på varningsvisarmodulen.

HISSLEVERENTÖR:

ALT
HISS AB

Ilabäcksvägen 6
342 32 ALVESTA

Tel. 0472-390700 Fax. 0472-13801

DETALJ:

Inställningar i Korg- och
Anropstablåer.
ALT-Arcode.

DATUM:

190430

SMST:

RITNINGNUMMER:

BLAD:

SKALA:

ÄNDR. NR:

Ver.1

Magnetplacering ALT-Arcode Linhiss 3-n plan

Gränsläge

Liftsense eller Monostabila

Bistabil

Bistabil

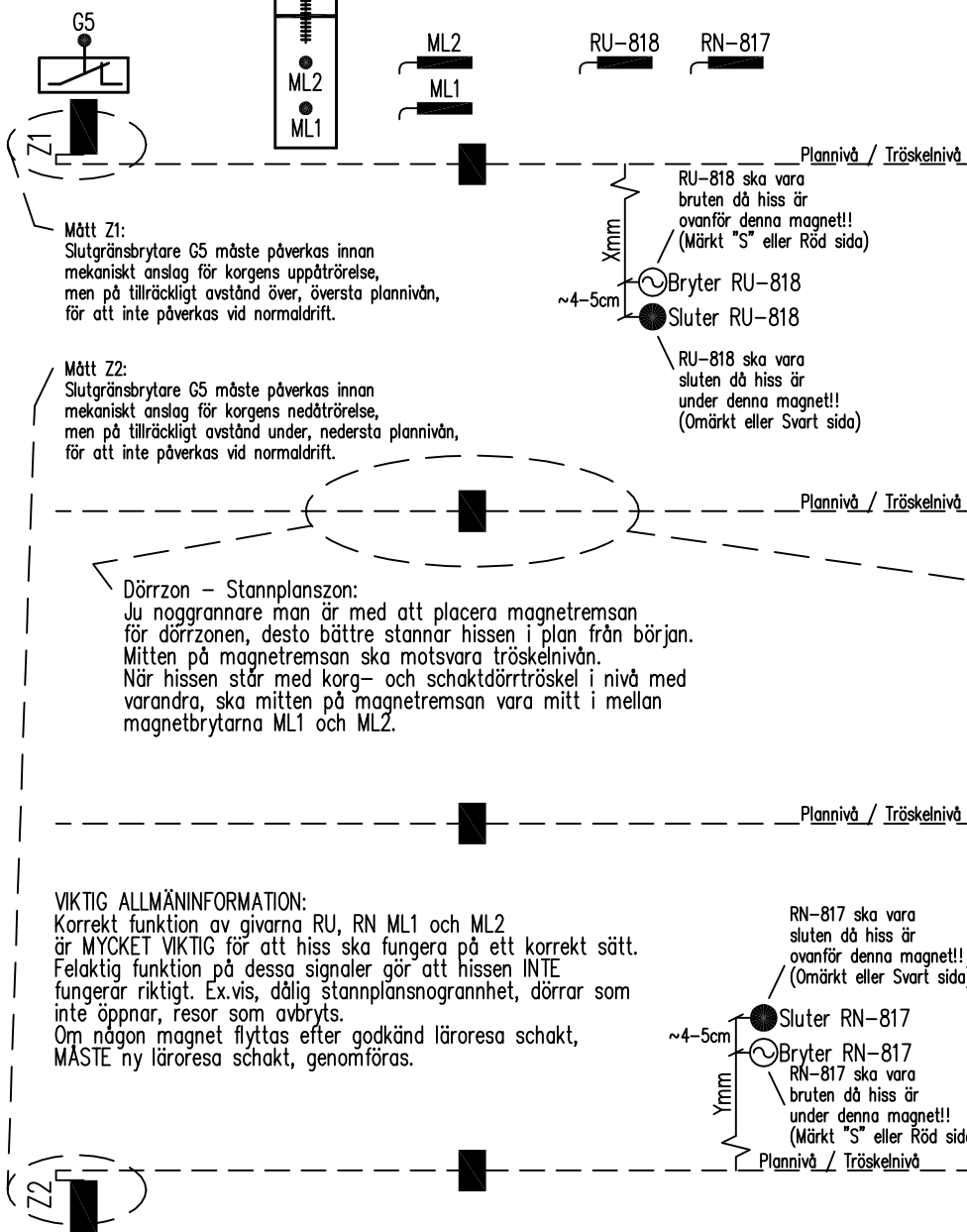

Översta plan

G5 Slutgränsbrytare
 RU Rättställning Upp - 818
 RN Rättställning Ned - 817
 ML2 Stannplanzon - Dörrzon
 ML1 Stannplanzon - Dörrzon

Liftsense:
 Positionsgivare med inbyggd ML1+ML2 och Efterregl.sensor.

Mellanplan

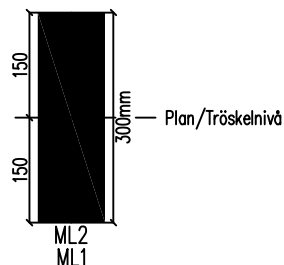

Mellanplan

ALLMÄN INFORMATION:
 Denna instruktion beskriver ett grundutförande. Det kan förekomma avvikelser från detta grundutförande, pga exempelvis korta planavstånd, "ovanliga" hastigheter eller andra objekt-, relaterade egenskaper. Detta kan medföra att placering av rättställningar, RU/RN, eller planzon ML1/ML2 kan bli annorlunda i dessa fall. Även längden på planzonsmagnet kan påverkas.

Nedersta plan

Horisontellt avstånd till runda magneter: 10-15mm
 Horisontellt avstånd till breda magnetremsor: 15-20mm (10-20mm för Liftsense)
 Antal runda magneter till de bistabila magnetbrytare, RU och RN: 2+2st.
 Antal magnetremsor till monostabila magnetbrytare ML1&ML2: 1 x 30cm / plan.
 Vid användning av Liftsense utgår monostabila magnetbrytare ML1&ML2.
 Antal magnetremsor till Liftsense: 1 x 30cm / plan.
 Hissens positionering sker via pulsgivare.

En monostabil magnetbrytare är sluten med magnet framför brytaren och bruten om magnet saknas framför.
 En bistabil magnetbrytare är bruten om den passerade en sydpol (S-märkt eller Röd sida) sist och sluten om den passerat en nordpol sist.

Rekommenderade instansningssträckor

Hastighet m/s	Instansningssträcka	
	Upp (X) mm	Ner (Y) mm
0,50	500	500
0,60	600	600
1,00	1000	1000
1,20	1200	1200
1,60	1600	1600

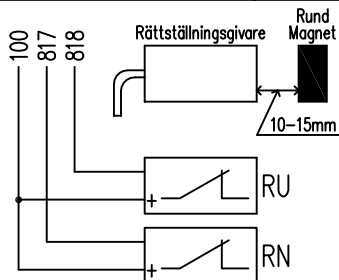

Bistabila magnetbrytare.
 Magnetbrytarna visas i läget med hissen mellan översta och nedersta plan.

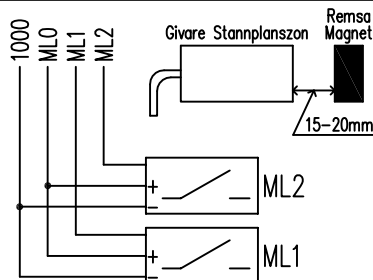

Monostabila magnetbrytare.
 Magnetbrytarna visas i lägen där de påverkade av magneter.

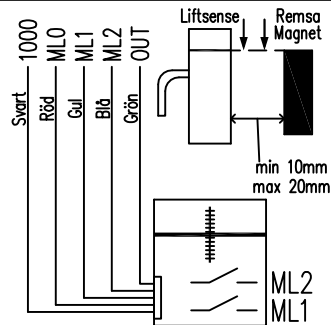

Liftsense positionsgivare.
 Inbyggda ML1, ML2 visas i lägen påverkade av magneter.

HISSLEVERANTÖR:



Ilabäcksvägen 6
 342 32 ALVESTA

Tel. 0472-390700 Fax. 0472-13801

DETALJ:

Magnetplacering
 ALT-Arcode
 Linhiss
 3-n plan.

DATUM:

190508

SMST:

RITNINGNUMMER:

BLAD:

SKALA:

ÄNDR. NR:

Ver.4

Driftsättning Dörrstyrning Klefer VF7 – ALT Arcode / ARL700

1. Förutsättningar innan driftsättning av dörrstyrning.

1. Denna instruktion är skriven för dörrstyrning av modell VF7 från Klefer, tillsammans med hisstyrningar av modell ALT Arcode eller ALT ARL700.
Se Bild 1. Visar dörrstyrningens framsida och dess etikett.
Instruktionen beskriver endast driftsättnings- / dörrinlärningsfunktion av dörrstyrningen.
Övrig funktionsinformation om dörrstyrning hittas i separat manual i hissdokumentationen.
Innan driftsättning av dörrstyrningen sker, förutsetts att dörrar är mekaniskt korrekt monterade enligt instruktioner och att de, elektriska inkopplingarna av dörrstyrningen, är utförda enligt kopplingstabell.

Bild 1. Klefer VF7 – Dörrstyrning.

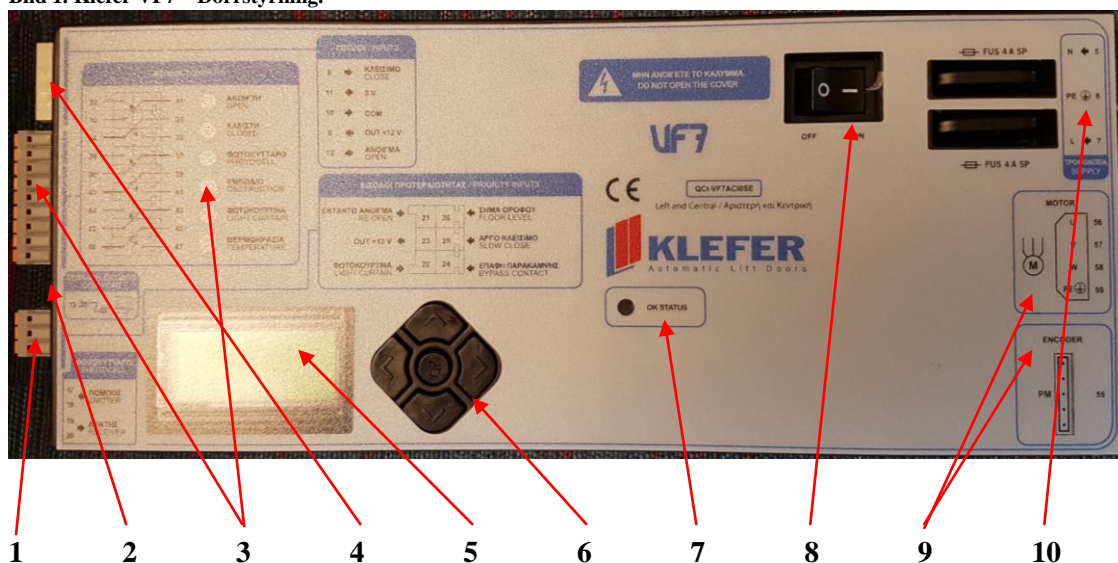

1. Anslutningsplintar(21-26) för styrsignaler med prioritet, från hisstyrning.
2. USB-kontakt för anslutning mot extern utrustning.
3. Anslutningsplintar(30-47)med LED-indikeringar för utsignaler, t.ex. FulltStängd(33-35) och Obstruktion(39-41).
4. Anslutningsplintar(8-12) för styrsignaler Öppna/Stäng, från hisstyrning.
5. LCD-display som grafiskt interface får åtkomst av menysystem.
6. Knappsats med 5 knappar för inställningar och hantering: Höger, Vänster, Upp, Ner och OK..
7. Status-LED. Blinkande Grön LED indikerar korrekt funktion. Tänd Röd LED indikerar larm.
8. Strömbrytare OFF-ON.
9. Anslutningsplint för dörrmotor (56-59) och Pulsgevarplint (55): 4-stift vid Asynkronmotor, 5-stift vid Synkronmotor.
10. Anslutningsplintar(L, N, PE) för inkommande matning 230VAC.

Nedan visas fyra av inställningsparametrarna och dess funktioner. De fetmarkerade inställningarna för parametrarna ”**Inputs**”, ”**Landing Door**” och ”**Control**” är normalinställningen för en hiss med automatisk dörr och ALT Arcode / ARL700 hisstyrning. Parameter ”**Rotation Sense**”, kan behöva justeras om rotationsriktningen är fel. Notera! Dessa parameterinställningar är VIKTIGA för korrekt dörrfunktion. För åtkomst/access till parametrar: Se funktionsinformation i separat manual!

Parameter ” Inputs ”:	2 Inputs = Två ingångar. En Öppnasignal och en Stängsignal.
Parameter ” Inputs ”:	1 Input = En ingång. En Öppna/Stängsignal.
Parameter ” Landing Door ”:	Automatic = Automatisk Korg-och Schaktdörr.
Parameter ” Landing Door ”:	Semiautomatic = Automatisk Korgdörr -och Manuell Schaktdörr.
Parameter ” Rotation Sense ”:	Clockwise (CW) = Rotationsriktning medurs vid öppningsrörelse. Objektberoende!
Parameter ” Rotation Sense ”:	Counterclockwise (CCW) = Rotationsriktning moturs vid öppningsrörelse. Objektberoende!
Parameter ” Control ”:	Slave = Dörrstyrning SLAV. Hisstyrning bestämmer funktion.
Parameter ” Control ”:	Master = Dörrstyrning MASTER. Dörrstyrning kan bestämma funktion.

Bild 2. Numrering - Anslutningsplintar (8-12), (30-47) och (21-26) - Klefer VF7 – Dörrstyrning

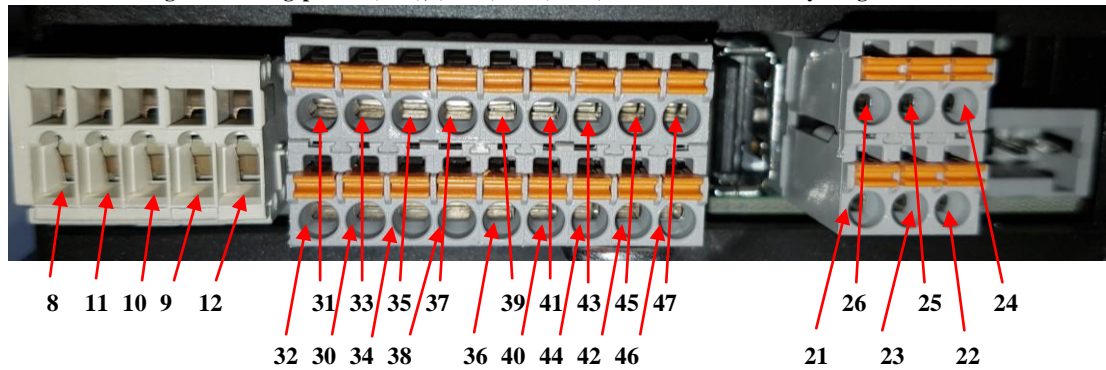

2. Driftsättning av Dörrstyrning Klefer VF7.

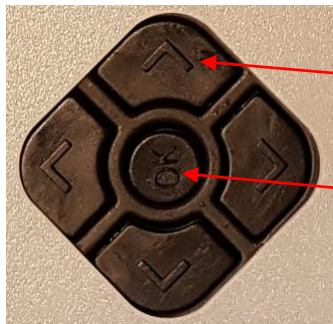

Snabbkommandon:

- **Dörrinläring:**
Tryck på ”Upp”-knapp i 2 sek!
- **Dörr Test:**
Tryck ”OK”-knapp i 2 sek!

Bild 3. Knappsats Klefer VF7 – Dörrstyrning.

0. Kommentar:

- 0.1 Dörroperatören levereras från fabrik, med genomförd Motorkalibrering och Dörrinläring.
- 0.2 Om dörroperatören trots detta inte fungerar som den skall, genomför då en Dörrinläring enligt nedan!
- 0.3 Grundregel för dörrstyrningens fabriksinställningar är att dessa INTE ska förändras.

1. Följande ska förberedas innan ”Dörrinläring” startas:

- 1.1 Ställ korgen mellan två plan. Dörrinläring ska utföras utan schaktdörrar.
- 1.2 Slå av dörrstyrningen på strömbrytaren och skjut dörren manuellt till halvöppet läge.
- 1.3 Dra ut kontaktdonen (8-12) och (21-26) på dörrstyrningen. (Detta förhindrar att signaler från hisstyrning ”stör” kalibreringen.)
- 1.4 Slå på dörrstyrningen på strömbrytaren. (Dörren ska stå still!!)
- 1.5 Kontrollera **Parameter ”Door Model”**.
Inställning ska stämma överens med aktuell dörrtyp.
- 1.6 Ställ **Parameter ”Inputs”** till **”2 Inputs”**.
(Ställs in oberoende av hur denna parameter ska vara senare.)
- 1.7 Ställ **Parameter ”Landing Door”** till **”Automatic”**, när dörren är helautomatisk.
(Ställ Parameter ”Landing Door” till **”Semiautomatic”**, när dörren är kombinerad slagdörr/korgdörr.)
- 1.8 Låt **Parameter ”Rotation Sense”** vara ställd till **”CW”** eller **”CCW”**, beroende på hur parametern är inställd från fabrik.
(Parametern ”Rotation Sense” bestämmer rotationsriktningen på dörrmotorn.)
- 1.9 Ställ **Parameter ”Control”** till **”Master”**.
(Ställs in oberoende av hur denna parameter ska vara senare.)

2. Driftsättning av Dörrstyrning Klefer VF7 forts.

2. Med ovanstående punkter förberedda kan man nu gå vidare med ”Dörrinläring”.

2.1 Dörren ska nu stå still!

Om dörren rör sig, kontrollera att pkt 1.3 och 1.6, i föregående kapitel, stämmer.

2.2 Tryck och håll ”Upp”-knapp i 2 sekunder för att starta ”Dörrinläringen”.

2.3 Dörren kommer nu att vilja göra tre dörrörelser.

2.4 Dörren ska börja med att stänga helt, för att detektera sin ”0”-position. Om dörren istället öppnar, stäng av dörrstyrningen, vänta några sekunder, slå på dörrstyrning och ändra **Parameter ”Rotation Sense”** till motsatt inställning och börja om vid pkt.2.1.

2.5 Från det stängda läget, öppnar nu dörren sakta och räknar pulserna från den inbyggda pulsgivaren. Dörren går till den når det mekaniska anslaget, för fullt öppen dörr. (Viktigt att det mekaniska anslaget sitter på korrekt position.)

2.6 Efter en kort fördröjning i helt öppet läge, stänger nu dörren helt.

2.7 Dörrstyrningen sparar den information den lärt in och beräknar hur den ska köra dörren på optimalt sätt.

Kontrollera att LED-indikeringar på dörrstyrningen, stämmer med dörrens position. LED ”**OPEN**” tänd när dörren är helt öppen. LED ”**CLOSED**” tänd då dörren är helt stängd.

2.8 Dörrinläringen är klar.

3. Justeringar av dörrstyrning efter dörrinläring, för korrekt funktion mot hisstyrningen.

3.1 Stäng av dörrstyrningen på strömbrytaren.

3.2 Återanslut kontaktdonen (8-12) och (21-26) till dörrstyrningen.

3.3 Slå på dörrstyrningen på strömbrytaren.

3.4 Ställ in parameter ”Inputs” till ”2 Inputs” eller ”1 Input” beroende på styr signaler/erna från hisstyrningen.

Vid nymontage ska **Parameter ”Inputs”** vara i läge ”**2 Inputs**”!!

3.5 Ställ om **Parameter ”Control”** till läge ”**Slave**”, när det gäller nymontage och ombyggnader med utbyte av hisstyrningen.

(Undantag kan gälla, när korgdörr monteras på en hiss med befintlig styrning.)

3.6 Provkör mot schaktdörrar och kontrollera att dörrstyrningens funktioner arbetar tillfredställande.

Driftsättning, Kontroll – Automatisk Nödmanöver – ALT Arcode

1. Förutsättningar innan driftsättning av Automatisk Nödmanöver.

1. Denna instruktion är skriven för hiss, med hisstyrning av modell ALT Arcode, och som ska vara utrustad med funktion för Automatisk Nödmanöver.

Instruktionen beskriver driftsättning och kontroll av funktionen Automatisk Nödmanöver. Det ingår även en enklare funktionsbeskrivning.

Innan driftsättning av Automatisk Nödmanöver sker, förutsetts att hissen är korrekt monterad driftsatt och går problemfritt, samt att UPS-batteriet är tillräckligt laddat.

Baskunskap om Arcode-systemet och dess hantering med AREM-handenhet förutsätts.

Bild 1. Arcode Hiss/frekvensstyrning i apparatskåp.



1 2

Bild 2. UPS-enhet, för Automatisk och / eller Manuell Nödmanöver. Notera att UPS-modeller och placering kan variera beroende på hisstyp.



3 4 5

1. Arcode Hiss/frekvensstyrning i apparatskåp.
2. Arcode display. Indikering av bl. a säkerhetskets samt enkla drift- och statuskoder.
3. UPS-enhet, vid MRL-utförande, är normalt placerad i botten på apparatskåp. Notera att andra modeller och placeringar kan förekomma. Detaljbeskrivningar av UPS-enhet, i denna instruktion, gäller UPS-enhet av den modell, som visas på bilden.
4. UPS-enhetens PÅ- och AV-knapp. Håll "1" intryckt ca 1s, för att starta UPS. Håll "0" intryckt 2-3s, för att stänga av.
5. UPS display, med visning av driftläge och status.

2. Driftsättning av Automatisk Nödmanöver.

1. Följande ska kontrolleras innan driftsättningen:

- 1.1 Funktionen för Automatisk Nödmanöver är parameterstyrd. Parametrarna är normalt förinställda från fabrik. Kontrollera / Justera parametrarna med hjälp av AREM-enheten.
- 1.2 På AREM-handenhet, tryck på knappen "tools", markera symbolen för "Enhetsparametrar", och tryck "enter". Se bild 3.



Bild 3. AREM-display, "tools"-meny och symbolen för enhetsparametrar.

2. Driftsättning av Automatisk Nödmanöver forts.

- 1.3 Under menyn ”**Evakuering med reservkraft**” finns parametrarna för funktionen. Markera denna meny och tryck ”**enter**”.
- 1.4 Kontrollera och justera (vid avvikelser) följande parametervärden:

Reservkraftspänning:	220VAC
Reservkraftens kapacitetsgräns:	0.8kVA
Maximal hastighet vid evakuering:	0.1m/s
Evakueringsmål:	Närmast våning i lätt riktning
Fördröjning för generatorstart:	6s
- 1.5 Om parametervärden justeras, spara värden.

2. Aktivera funktionen Automatisk Nödmanöver:

- 2.1 Under menyn ”**Evakuering med reservkraft**” finns parametern för aktivering av funktionen.
- 2.2 Ändra följande parameter för att aktivera funktionen Automatisk Nödmanöver:

Evakueringsmetod:	Evakuering Inaktiv	→	Evakuering med aktiv körning
--------------------------	---------------------------	---	-------------------------------------
- 2.3 Spara parameterändringen. Nu är funktionen aktiverad.

3. Kontroll av Automatisk Nödmanöver.

1. Förenklad kontroll av funktionen Automatisk Nödmanöver:

- 1.1 Vrid över återkörningskopplaren i apparatskåpet, till läge inspektion. Kör hissen åt något håll och mjukstoppa mellan två våningar.
- 1.2 Vrid tillbaka återkörningskopplaren till läge ”normal” och slå därefter ifrån motorskyddsbrytare MS1, för att simulera strömavbrott. (Slå ifrån MS1 inom 3-4s, annars gör Arcodesystemet en återställning och kör hissen till plan).
- 1.3 Nu detekterar Arcodesystemet att det är strömavbrott och börjar med att förbereda den automatiska nödmanövreringen. AREM-displayen visar ”Koppla från huvudmatning” och Arcode-displayen visare ”**EvAc**”. Se bild 4 och 5.



Bild 4. AREM-display visar ”Koppla från huvudmatning”.



Bild 5. Arcode-display visar ”EvAc”.

- 1.4 Efter en fördröjning börjar hissen att köra, tills den når närmaste nästa plan. Vid planet stannar hissen och öppnar dörren. Nödevakueringen är nu avslutad. Status på evakueringskörningen kan följas i AREM-display och Arcode-display enligt bild 6 och 7.



Bild 6. AREM-display. Status på Nödevakueringen

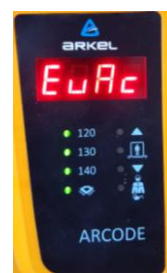

Bild 7. Arcode-display visar hisshastigheten.

3. Kontroll av Automatisk Nödmanöver forts.

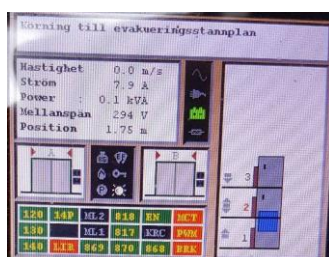
2. Skarp kontroll av funktionen Automatisk Nödmanöver:

- 2.1 Efter aktivering av funktionen, ge hissen ett körkommando åt något håll.
- 2.2 Då hissen befinner sig mellan två plan, slå ifrån motorskyddsbrytare MS1 , för att simulera strömavbrott.
- 2.3 Nu detekterar Arcodesystemet att det är strömavbrott och börjar med att förbereda den automatiska nödmanövreringen. AREM-displayen visar ”Koppla från huvudmatning” och Arcode-displayen visare ”**Evac**”. Se bild 4 och 5.
- 2.4 Efter en fördröjning börjar hissen att köra, tills den når närmast nästa plan. Vid planet stannar hissen och öppnar dörren. Nödevakueringen är nu avslutad. Status på evakueringskörningen kan följas i AREM-display och Arcode-display enligt bild 6 och 7.
- 2.5 Prova funktionen och kontrollera att den fungerar enligt beskrivningen.

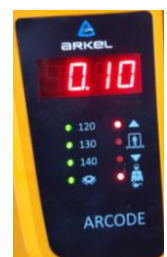
4. Funktionsbeskrivning för Automatisk Nödmanöver.

1. Beskrivning av funktionen.

- 1.1 Den automatiska nödevakueringsfunktionen på Arcode-systemet använder en extern kraftkälla, UPS eller ett batteripack, och i händelse av strömavbrott, körs aktivt motorn i den lätta riktningen, till den närmaste planet.
Detta skiljer sig från tidigare system, där man istället frilägger bromsen, med en extern kraftkälla, och låter hissen, med hjälp av viktförhållandet, dras till närmsta plan där bromsen släpps.
- 1.2 Arcode-systemet detekterar att den ordinarie matningen försvinner och om funktion för nödevakuering är aktiverad, startas en automatisk evakueringsresa efter den inställda justerbara fördröjningen.
Evakueringsresan görs med en begränsad justerbar hastighet.
- 1.3 När hissen vid evakueringsresan når nästa plan, stannar den och dörrarna öppnas. Yttre display visar ”**Nödmanöver**” när nödmanöverfunktionen är aktiv.

Driftsättning, Kontroll – Brandlarm – ALT Arcode

1. Förutsättningar innan driftsättning av Huvud – och Alternativ Brandlarm.

1. Denna instruktion är skriven för hiss, med hisstyrning av modell ALT Arcode, och som ska vara utrustad med funktion för Huvud – och Alternativ Brandlarm.

Vid avsaknad av denna funktion ska hissen istället vara utrustad med funktion för Manuellt Brandlarm.

Instruktionen beskriver driftsättning och kontroll av funktionen för Huvud- och Alternativt Brandlarm (Kap.1-4), samt funktionen Manuellt Brandlarm (Kap. 5-9).

En förenklad funktionsbeskrivning, för respektive funktion ingår i denna instruktion.

Innan driftsättning av Brandlarm sker, förutsetts att hissen är korrekt monterad, driftsatt och går problemfritt.

Baskunskap om Arcode-systemet och dess hantering med AREM-handenhet förutsätts.

Bild 1. Arcode Hiss/frekvensstyrning i apparatskåp.



1 2

Bild 2. Plintrad och brandlarmsrelä K27 av plintrelämodell. Relämodell och placering i apparatskåp kan variera.

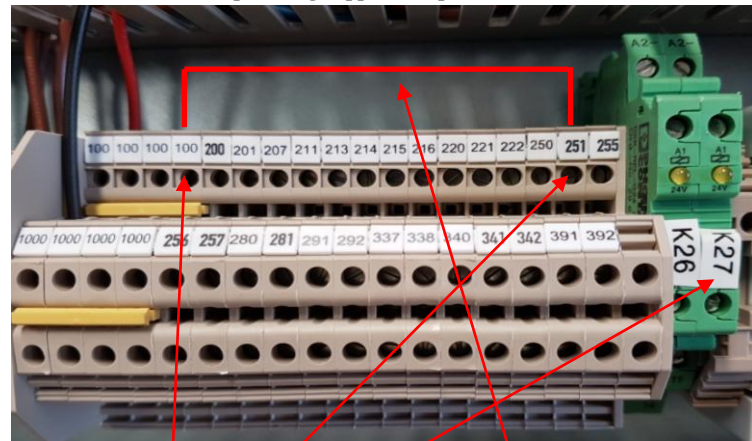

3 4 5 6

1. Arcode Hiss/Frekvensstyrning i apparatskåp.
2. Arcode-display. Indikering av bl. a säkerhetskets samt enkla drift- och statuskoder.
3. Plintrad med bl. a Plint 100. Plint 100 (24VDC). Notera att placering och utseende på plintrad kan variera.
4. Plintrad med bl. a Plint 251 för Huvudbrandlarm. Plint 252 vid Alternativt brandlarm.
5. Brandlarmsrelä K27 för Huvudbrandlarm. Relä K28 för Alternativt brandlarm. Relämodell och placering kan variera.
6. Provisorisk bygel för Huvudbrandlarm. Provisorisk bygel vid Alternativt brandlarm 100 – 252.

2. Driftsättning av Huvud – och Alternativ Brandlarm.

1. Följande ska kontrolleras innan driftsättningen:

- 1.1 Funktioner för Brandlarm (Huvud- och Alternativt) är parameterstyrda. Parametrarna är normalt förinställda från fabrik.
Kontrollera / Justera parametrarna med hjälp av AREM-enheten.
- 1.2 På AREM-handenhet, tryck på knappen ”tools”, markera symbolen för ”Enhetsparametrar”, och tryck ”enter”. Se bild 3.



Bild 3. AREM-display, ”tools”-meny och symbolen för enhetsparametrar.

- 1.3 Under menyn ”**Brandevakuering och brandbekämpning inställningar**” finns parametrarna för funktionen. Markera denna meny och tryck ”enter”.
- 1.4 Kontrollera och justera (vid avvikelse, behov) följande parametervärden:

Brandevakuering (Fas-1) aktiverad:	Ja
Urvalsmetod Brand evakueringsplan:	Huvudevakueringsplan vid brand*
Evakueringsplan vid brand:	xx (Ställs normalt till entrévåning)
Alternativt evakueringsplan vid brand:	xx (Ställs normalt till entrévån.+1)
Dörrtillstånd vid ... Brandevakueringsplan:	Öppna och vänta med stängd dörr.
Medel att öppna dörr i brand... plan:	Anropsknapp
Akustiskt larm vid brandevakuering:	Aktiv vid dörrhind., Insp., Åtrkör.
Villkor för att lämna brandläge:	Normaldrift efter avakt. brandsign.
(*Vid Alternativt Brandlarm: Ställ parameter till: ”Huvud eller alternativt evakueringsplan vid brand”)	

Det finns ytterligare parametrar för hantering av hissens beteende i samband med brandlarm, men detta behandlas inte här.

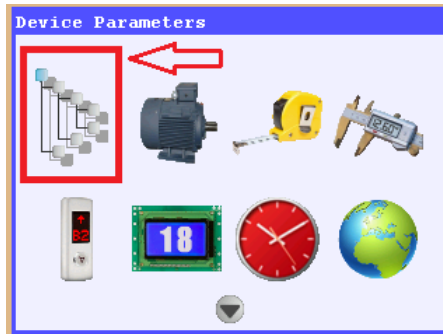
Notera! Det kan förekomma avvikelser från ovan, beroende på olika krav.

- 1.5 Om parametervärden justeras, spara värden.

2. Aktivera funktionen Brandlarm:

- 2.1 Under menyn ”**Brandevakuering och brandbekämpning inställningar**” finns parametern för aktivering av funktionen.
- 2.2 Parametern för att aktivera funktionen Brandlarm, är normalt förinställd i aktivt läge. Om aktivering behövs, ändra följande parameter:

Brandevakuering (Fas-1) aktiverad: Nej → Ja

- 2.3 Spara parameterändringen. Nu är funktionen aktiverad.

3. Kontroll av Huvud – och Alternativ Brandlarmsfunktion.

1. Förenklad kontroll av funktionen Brandlarm:

- 1.1 Brandlarmsfunktioner i Arcode-systemet är normalt förberedda för en ”Extern Potentialfri Brytande funktion”. Denna signal tillhandahålls av annan entreprenad.
- 1.2 Inkopplingspunkter för de externa brandsignalerna hittas på kretsschemor.
- 1.3 Normala inkopplingspunkter är, för Huvudbrandlarm: Plint **100 – 251** och för Alternativ brandlarm: Plint **100 – 252**.
- 1.4 Plintar **100 – 251** resp. **100 – 252**, är normalt, provisoriskt byglade från fabrik. Provisoriska byglar ska tas bort, när de externa brandsignalerna kopplas in.
- 1.5 När de externa brandsignalerna inte finns framdragna, kan brandlarmsfunktionerna provas genom att koppla bort byglarna, 100 – 251, 100 – 252.
- 1.6 **Prova Huvudbrandlarm:** Ta bort bygel **100 – 251**. Nu ska relä K27 falla och brandlarmsignalen tas emot av Arcode-styrningen.
- 1.7 Hissen körs nu till det plan som angetts som evakueringsplan vid brand, öppnar dörren, stänger dörren och förblir stående vid detta plan.
AREM-displayen visar statuslägen för brandlarmet och Arcode-displayen visar ”**FirE**”.
Se bild 4 och 5.



Bild 4. AREM-display visar statusläge för brandlarmet.



Bild 5. Arcode-display visar ”FirE”.

- 1.8 När hissen står med stängd dörr vid evakueringsplanet, ska man kunna öppna dörren med anropsknappen. Inga andra tryckningar i korg eller utvändigt ska tas emot eller betjänas. Status på brandlarmet när hissen står vid evakueringsplanet kan följas i AREM-display, och Arcode-display, enligt bild 6 och 7.

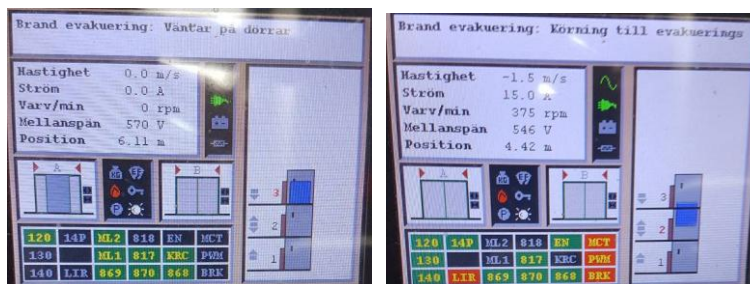

Bild 6. AREM-display. Statusläge vid Brandlarm.



Bild 7. Arcode-display visar ”FirE”

- 1.9 När bygel mellan **100 – 251** sätts tillbaka, ska relä K27 dra, och hissen automatisk återgå i normaldrift.
- 1.10 **Prova Alternativt brandlarm:** Ta bort bygel **100 – 252**. Nu ska relä K28 falla och alternativ brandlarmsignalen tas emot av Arcode-styrningen. I övrigt, motsvarande funktion som ovan.

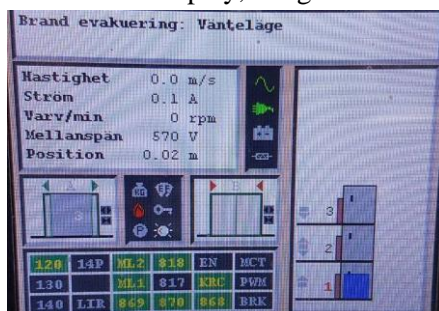
3. Kontroll av Huvud – och Alternativ Brandlarmsfunktion forts.

2. Skarp kontroll av funktionen Brandlarm:

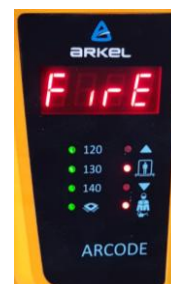
- 2.1 Skarp kontroll av Brandlarmsfunktion kan ske först då externa brandsignaler anslutits korrekt till hissen styrning.
- 2.2 Då Huvudbrandlarm aktiveras från brandcentral, ska relä K27 falla, hissen körs till det plan som angetts som evakueringsplan vid brand, öppnar dörren, stänger dörren och förblir stående vid detta plan. Dörr kan öppnas av yttre anropsknapp vid aktuellt plan och inifrån korgen.
- 2.3 När Huvudbrandlarm avaktiveras från brandcentral ska relä K27 dra och hissen automatisk återgå i normaldrift.
- 2.4 Motsvarande gäller för det Alternativa brandlarmet.

4. Funktionsbeskrivning för Huvud – och Alternativ Brandlarm.

1. Beskrivning av funktionen Brandlarm.

- 1.1 Brandlarmsfunktionen kör hissen till ett förutbestämt plan där den blockeras för vidare körning. Dörren kan väljas att vara öppen eller stängd, via parametrar. Eventuellt pågående körningar avbryts och ineliggande destinationer och anrop tas bort.
- 1.2 Evakueringsplan kan programmeras i styrningen, liksom flera andra av hissens beteende i samband med brandlarmet.
- 1.3 Yttre displayer visar ”**Brandlarm**” när brandlarmsfunktionen är aktiv.
- 1.4 Brandlarmsignal från brandcentral förutsetts vara en ”Potentialfri brytande kontakt”. Kontakt bryter vid brandlarm och sluter när brandlarm inte föreligger.
- 1.5 Hissen återgår automatisk till normaldrift när brandlarmssignal tas bort.

5. Förutsättningar innan driftsättning av Manuellt Brandlarm.

1. Hissar som INTE är utrustade med funktion för Huvud – och Alternativ Brandlarm, SKA vara försedda med funktion för Manuellt Brandlarm.

(Huvud – och Alternativ Brandlarm = Brandlarms signaler erhålls från detekteringsutrustning i fastighet.)

Kap. 5-9 beskriver driftsättning och kontroll och en förenklad funktionsbeskrivning av funktionen för Manuellt Brandlarm.

Innan driftsättning av Manuellt Brandlarm sker, förutsetts att hissen är korrekt monterad, driftsatt och går problemfritt.

Baskunskap om Arcode-systemet och dess hantering med AREM-handenhet förutsätts.



Bild 8. Brandlarmstablå i anslutning till schaktdörr vid hissens Entréplan.



Bild 9. Återställningsbar brandlarmsknapp bakom intryckbar plexiglasskiva.

6. Driftsättning av Manuellt Brandlarm.

1. Följande ska kontrolleras innan driftsättningen:

- 1.1 I brandlarmstablån, som är monterad i anslutning till schaktdörren vid hissens entréplan, sitter en återställningsbar brandlarmsknapp bakom en plexiglasskiva. Se bild 8-9.
- 1.2 Brandlarmsknappen är ansluten / ansluts till en ingång på anropskortet, vid den aktuella schaktdörren och den aktuella ingången är programmerad med en ingångsfunktion.
- 1.3 Funktioner för Brandlarm (Manuellt) är parameterstyrda. Parametrarna är normalt förinställda från fabrik.
Kontrollera / Justera parametrarna med hjälp av AREM-enheten.
- 1.4 På AREM-handenhet, tryck på knappen ”tools”, markera symbolen för ”**Enhetsparametrar**”, och tryck ”enter”. Se bild 10.

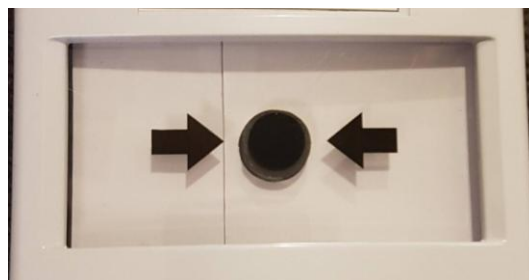

Bild 10. AREM-display, ”tools”-meny och symbolen för enhetsparametrar.

- 1.5 Under menyn ”**Brandevakuering och brandbekämpning inställningar**” finns parametrarna för funktionen. Markera denna meny och tryck ”enter”.
- 1.6 Kontrollera och justera (vid avvikelse, behov) följande parametervärden:

Standard kompatibilitet:	EN81-73 (endast brandevakuering)
Brandevakuering (Fas-1) aktiverad:	Ja
Urvalsmetod Brand evakueringsplan:	Huvudevakueringsplan vid brand
Evakueringsplan vid brand:	xx (Ställs normalt till entrévåning)
Dörrtillstånd vid ... Brandevakueringsplan:	Öppna och vänta med stängd dörr.
Metod att öppna dörren i brand... plan:	Anropsknapp
Akustiskt larm vid brandevakuering:	Aktiv vid dörrhind., Insp., Återkör.
Villkor för att lämna brandläge:	Normaldrift efter avakt. brandsign.

Under menyn ”Displayinställningar” och ”Inställningar punkt-matris display” ställ:

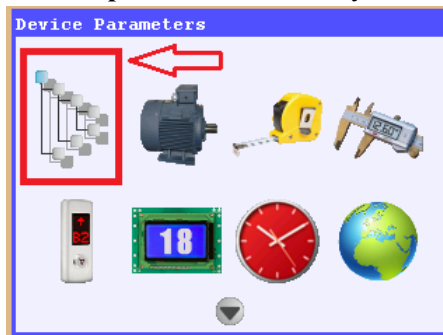
Branddisplay: Symbol ”Förbjudet inträde”

Det finns ytterligare parametrar för hantering av hissens beteende i samband med brandlarm, men detta behandlas inte här.

Notera! Det kan förekomma avvikelser från ovan, beroende på olika krav.

- 1.7 Om parametervärden justeras, spara värden.
- 1.8 När inkoppling och driftsättning är klar, kan kontroll av funktionen utföras.

7. Kontroll av Manuell Brandlarmsfunktion.

1. **Kontroll av funktionen Manuellt Brandlarm:**

- 1.1 Kontroll av Manuellt Brandlarm kan ske då utrustning är monterad och inkopplad, samt att funktionen driftsatt enligt beskrivning.
- 1.2 För att göra kontrollen ska Brandlarmsknappen i tablån tryckas in. Tryck på plexiglasskivan / knappen. Ett tydligt ”klick”-ljud hörs när knappen trycks in. Notera att knappen förblir intryckt efter att den släpps.
En Gul-Svart indikeringsflagga blir synlig i plexiglasfönstrets övre vänstra hörn. Denna indikeringsflagga visar att larmet i tablån är aktiverat. Se bild 11-12.
- 1.3 Tryck in Brandlarmsknappen. Se bild 12.
Brandlarmsfunktionen aktiveras, hissen körs till det plan som angetts som evakueringsplan vid brand, öppnar dörren, stänger dörren och förblir stående vid detta plan. Dörr kan öppnas av yttre anropsknapp vid aktuellt plan och inifrån korgen. Yttre våningsdisplayer visar symbol för ”Förbjudet inträde” och i korg visas meddelande ”BRANDLARM”.
Om hissen står med öppen dörr eller är i inspektionskörningslägen, aktiveras en ljudsignal för att uppmärksamma användare att Brandlarmsfunktion är aktiverad.
- 1.4 Avaktivera det Manuella brandlarmet i brandlarmstablån, med hjälp av avsedd nyckel. Då larmet i tablån är återställt, ska tablån se ut vara enligt bild 11.
Se Kap. 8 Återställning av Manuell Brandlarmsfunktion.
- 1.5 Efter återställning / avaktivering återgår hissen automatiskt i normaldrift.



Bild 11. Brandlarmstablå med opåverkad brandlarmsknapp.



Bild 12. Brandlarmstablå med påverkad brandlarmsknapp och gul-svart indikeringsflagga.

8. Återställning av Manuell Brandlarmsfunktion.

1. Återställning av funktionen Manuellt Brandlarm:

- 1.1 Vid återställning av Manuellt Brandlarm krävs det att larmet i brandlarmstablån avaktiveras med särskilt avsedd nyckel. Se bild 13.
- 1.2 Denna nyckel ska förvaras på ett tillfredställande sätt, i hissens maskinrum / apparatskåp.
- 1.3 Återställning av den Manuella Brandlarmsfunktionen sker enligt följande:



OBS!! Innan Återställning sker - Kontrollera att ingen person befinner sig över eller under hisskorgen och kontrollera att ingen, på annat sätt, riskerar att utsättas för fara!

- Skjut in nyckel i det avsedda hålet, på brandtablåns nedre kortsida. Se bild 14.
- Tryck in nyckel så att indikeringsflaggan försvinner och nyckeln går i ingrepp.
- Vrid nyckel ca ett kvarts varv moturs. Ett tydligt ”klick”-ljud hörs då återställningen sker.

Hissen återgår automatiskt i normaldrift, när återställningen gjorts.



Bild 13. Nyckel för återställning av Brandlarm i brand-
tablå. Nyckel förvaras i maskinrum / apparatskåp.



Bild 14. Återställningsnyckel i Brandtablå.

9. Funktionsbeskrivning för Manuellt Brandlarm.

1. Beskrivning av funktionen Manuellt Brandlarm.

- 1.1 Den Manuella Brandlarmsfunktionen kör hissen till ett förutbestämt plan där den blockeras för vidare körning. Dörren kan väljas att vara öppen eller stängd, via parametrar. Eventuellt pågående körningar avbryts och inneliggande destinationer och anrop tas bort.
- 1.2 Evakueringsplan kan programmeras i styrningen, liksom flera andra av hissens beteende i samband med brandlarmet.
- 1.3 Yttre displayer visar Symbol ”Förbjudet inträde”, se bild 15 och våningsvisardisplay i hissorg visar ett rullande textmeddelande ”**BRANDLARM**”, när brandlarmsfunktionen är aktiv. Ett talmeddelande erhålls i hissorggen, när brandfunktionen aktiverar.
- 1.4 Brandlarmsignal erhålls från manuellt manövrerad brandlarmsknapp, i en särskild brandlarmstablå, placerad i anslutning till schaktdörr vid hissens entréplan.
- 1.5 Hissen återgår till normaldrift när brandlarmssignal inte finns och styrsystemet har återställts enligt beskrivning.



Bild 15. Yttre våningsvisardisplay med symbol ”Förbjudet inträde”.

Instruktion - Finjustering Stannplansnoggrannhet via Korgknappar - ALT Arcode / ALT-ARL700.

0. Varning - Finjustering!!



Vid Finjustering av Stannplansnoggrannhet med hjälp av Korgknappar :

- Se till att **INTE** befinna sig i korgöppning eller vid korgdörren i samband med justering. Hissen körs med **ÖPPEN DÖRR!!**
- Tillåt **INTE** annan personal eller personer att uppehålla sig i eller i närheten av korgöppningen. Hissen körs med **ÖPPEN DÖRR!!**
- Annan personal eller personer ska befinna sig på behörigt avstånd!!

1. Instruktion Finjustering.

1. Tryck på knappen ”tools” och markera symbolen för ”Skärm finjustering plan” och tryck ”enter”. Se bild 1.
2. Välj ”Finjustering med hjälp av korgkommando knappar”. Se bild 2.



Bild 1. AREM-display, ”tools”-meny och symbolen för ”Skärm finjustering plan”.



Bild 2. AREM-display - ”Skärm finjustering plan”.
Välj ”Finjustering med hjälp av korgkommando knappar”.

3. Tryck ”enter” på AREM-enheten, för att aktivera Finjusteringsläget. Kontrollera att ”**Finjusteringsläge: TILL**” visas i AREM-displayen. Se bild 3. I detta läge, avaktiveras de yttre knapparna och dörrarna öppnas och förblir öppna till dess att ett korgkommando trycks.

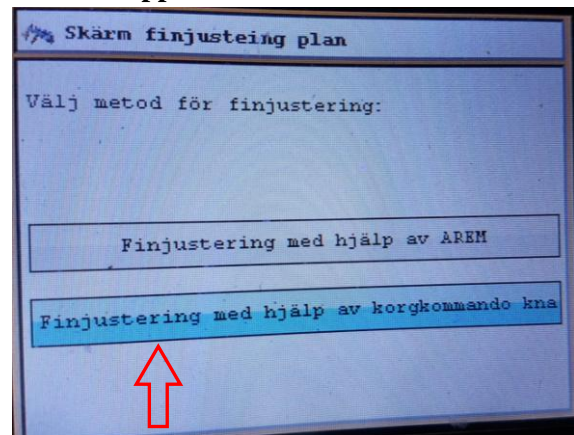

Bild 3. AREM-display - ”Finjusteringsläge: TILL”.

1. Instruktion Finjustering forts.

4. Låt AREM-display förbli i detta läge och gå in i korgen.
5. Ge korgkommando till det plan som ska finjusteras.
6. Vänta tills hissen stannat vid det destinerade planet och öppnat dörren.
7. I korgtablå, Tryck in och Håll DörrÖppna-knappen, intryckt.
8. Efter ca 3sekunder, kommer korgknapparna till nedersta och nästnedersta planet, att börja blinka. Detta blinkande indikerar att styrning befinner sig i ”**Finjusteringsläge**”.
9. När DörrÖppna-knappen hålls intryckt, samtidigt som den nedersta korgknappen trycks in, körs hisskorgen uppåt (**med öppen dörr!!**). Trycker man istället på den nästnedersta korgknappen körs hisskorgen nedåt (**med öppen dörr!!**).
För Linhiss med Arcode-styrning:
 - Hastigheten som hisskorgen körs med i dessa lägen är mycket låg: **3mm/s**.
 För Hydraulhiss med ALT ARL700-styrning:
 - Hastigheten som hisskorgen körs med i dessa lägen är lika med hydraulsystemets lågfartshastighet: **30-50mm/s**.
10. Kör hisskorgen uppåt eller nedåt tills korgdörrtröskel livar med schaktdörrtröskel.
(Notera! Hydraulhissen är ”svårare” att köra så att trösklarna livar, då hastigheten är betydligt högre, än för en linhiss. Det kan behövas flera försök innan man ”hamnar rätt”.)
11. När önskad plannivå har erhållits: **Släpp DörrÖppna**-knappen för att lagra våningens nya plannivå. Samtliga korgknappar kommer att blinka till en gång, som en indikering att den nya plannivån är lagrad.
12. Ge ett nytt korgkommando, till nästa plan som ska finjusteras.
13. Återupprepa steg 6-11 ovan för varje plan som ska finjusteras.
14. Varje plan måste finjusteras två gånger! En gång efter uppresa till planet och en gång efter nedresa till planet.
Förslag: Börja vid ett ändplan. Åk sen upp eller ner till samtliga plan och finjustera i ena riktningen. När man nått motsatt ändplan kör man till samtliga plan i den andra riktningen och finjusterar. När man är tillbaka där man började har man finjusterat alla planen två gånger, (ändplanen undantagna).
15. Finjusteringen till planen görs beroende på den föregående resans riktning. Om den föregående resan till planet var uppåt, finjusteras uppresans inkörning till planet. Var den föregående resan till planet nedåt, finjusteras nedresans inkörning till planet.
16. När samtliga plan är finjusterade, tryck ”**enter**” på AREM-enheten och avaktivera ”**Finjusteringsläget**”.

2. Kommentarer - Finjustering.

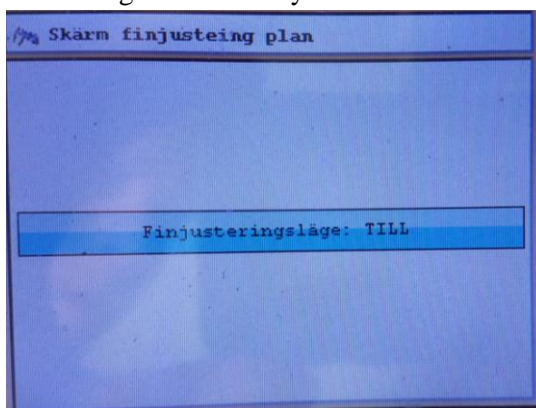
1. För hissar med ALT-Arcode-styrning gäller följande:

Denna metod för finjustering kan endast användas om, kretskortet för Dörrförregling, DBR är installerat i systemet.

För hissar med ALT-ARL700 gäller följande:

Denna metod för finjustering kan användas utan restriktioner.

2. Finjusteringsmetoden kan endast aktiveras om styrningen är i normaldrift.

3. Finjusteringen avaktiveras om:

- AREM-enheten kopplas bort från systemet.
- Om ”**enter**”-knapp eller ”**esc**”-knapp på AREM-enhet tryck in.
- Ingen aktivitet (finjustering) detekteras på 5min.
- Om styrningen sätts ur normaldrift. (Ex. Inspektionsläge, Fel eller Återkörningsläge)

4. Beskrivning gäller INTE för 2-planshissar, som är byggda som 3 plan.

